

# Uživatelská příručka k tiskárně Dell™ All-In-One Printer 946

Klepnutím na odkazy vlevo zobrazíte informace o funkcích a provozu tiskárny. Informace o další dokumentaci dodávané s tiskárnou najdete v části [Vyhledání informací](#).

Chcete-li objednat inkoust nebo jiné příslušenství u společnosti Dell, máte tyto možnosti:

1. Poklepejte na ikonu na ploše.





2. Navštivte web společnosti Dell na adrese [www.dell.com/supplies](http://www.dell.com/supplies).
3. Objednejte si příslušenství nebo spotřební materiál k tiskárně telefonicky. Správné telefonní číslo pro vaši zemi najdete v *Příručce majitele*.

Pro zaručení nejlepších služeb můžete po ruce servisní štítek tiskárny. Více informací naleznete v části [Kód pro expresní servis a číslo servisního štítku](#).

---

## Poznámky, upozornění a výstrahy

-  **POZNÁMKA:** POZNÁMKA označuje důležité informace pro lepší práci s tiskárnou.
-  **UPOZORNĚNÍ:** UPOZORNĚNÍ označuje možnost poškození hardwaru nebo ztráty dat a poskytuje rady, jak se problému vyhnout.
-  **UPOZORNĚNÍ:** VÝSTRAHA signalizuje možnost vzniku škody na majetku, zranění osob nebo úmrtí.

Informace uvedené v tomto dokumentu podléhají změnám bez předchozího upozornění.  
© 2006 Dell Inc. Všechna práva vyhrazena.

Jakákoli reprodukce bez písemného souhlasu společnosti Dell Inc. je přísně zakázána.



Ochranné známky použité v tomto textu: *Dell*, logo *DELL*, *Dell Picture Studio* a *Dell Ink Management System* jsou ochranné známky společnosti Dell Inc.; *Microsoft* a *Windows* jsou registrované ochranné známky společnosti Microsoft Corporation.

V této dokumentaci se mohou vyskytovat další ochranné známky a obchodní názvy, které odkazují na subjekty vlastníci známky a názvy příslušných produktů. Společnost Dell Inc. odmítá jakékoli vlastnické zájmy týkající se jiných než vlastních ochranných známek a obchodních názvů.

Model 946

červen 2006 SRV KJ941 Rev. A00

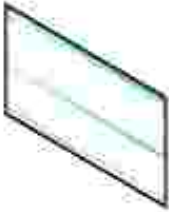
# Vyhledání informací

Co hledáte?	Kde to najdete
<ul style="list-style-type: none"><li>• Ovladače k tiskárně</li><li>• Uživatelská příručka</li></ul>	<p><i>Disk CD-ROM Drivers and Utilities</i></p>  <p>Pokud jste zakoupili počítač a tiskárnu od společnosti Dell společně, dokumentace a ovladače k tiskárně jsou již v počítači nainstalovány. Disk CD-ROM umožňuje odebrání a opětovnou instalaci ovladačů a obsahuje dokumentaci.</p> <p>Na disku CD-ROM mohou být také uloženy soubory Readme, které obsahují poslední aktualizace týkající se technických změn tiskárny a podrobné technické referenční materiály pro zkušené uživatele a techniky.</p>
Jak nainstalovat tiskárnu	<p>Leták <i>Instalace tiskárny</i></p> 
<ul style="list-style-type: none"><li>• Informace o bezpečnosti</li><li>• Jak nainstalovat a používat tiskárnu</li><li>• Informace o záruce</li></ul>	<p><i>Příručka majitele</i></p> 
Kód pro expresní servis a číslo servisního štítku	<p>Kód pro expresní servis a číslo servisního štítku</p>  <p>Tento štítek naleznete pod jednotkou tiskárny. Další informace najdete</p>

<ul style="list-style-type: none"> <li>• Nejnovější ovladače k tiskárnám</li> <li>• Odpovědi na otázky ohledně technického servisu a podpory</li> <li>• Dokumentace k tiskárnám</li> </ul>	<p>v části <a href="#">Kód pro expresní servis</a>.</p> <p>Webové stránky technické podpory společnosti Dell</p> <p>Na této stránce je k dispozici několik nástrojů online:</p> <ul style="list-style-type: none"> <li>• Řešení – tipy a rady k řešení problémů, články techniků a kurzy online</li> <li>• Upgrady – informace o upgradech komponent, například paměti</li> <li>• Péče o zákazníka – kontaktní informace, informace o stavu objednávek, záruce a opravách</li> <li>• Soubory ke stažení – ovladače</li> <li>• Reference – dokumentace k tiskárnám a specifikace produktů</li> </ul>
<ul style="list-style-type: none"> <li>• Jak používat systém Windows XP</li> <li>• Dokumentace k tiskárnám</li> </ul>	<p>Centrum pro nápovědu a odbornou pomoc pro systém Windows XP</p> <ol style="list-style-type: none"> <li>1. Klepněte na tlačítko Start → Nápověda a odborná pomoc.</li> <li>2. Zadejte slovo nebo výraz popisující problém a klepněte na ikonu šipky.</li> <li>3. Klepněte na téma, které vystihuje váš problém.</li> <li>4. Postupujte podle pokynů na obrazovce.</li> </ol>

# Informace o tiskárně

- [Popis částí tiskárny](#)
- [Instalace tiskárny](#)
- [Popis ovládacího panelu](#)

Tiskárnu můžete použít k různým účelům. Důležité je vzít v úvahu následující skutečnosti:

- Pokud je tiskárna připojena k počítači, lze rychle vytvářet kvalitní dokumenty pomocí panelu ovládací tiskárny nebo softwaru tiskárny.
- Připojení tiskárny k počítači *není nutné* ke kopírování, odesílání faxů nebo k tisku z digitálních fotoaparátů podporujících standard PictBridge.

 **POZNÁMKA:** Pro odesílání faxů musí být tiskárna připojena k telefonní lince (až když je připojena k počítači, jinak ne).

 **POZNÁMKA:** Pokud používáte pro počítač modem DSL, musíte na telefonní linku připojenou k tiskárně nainstalovat filtr DSL.

---

## Popis částí tiskárny

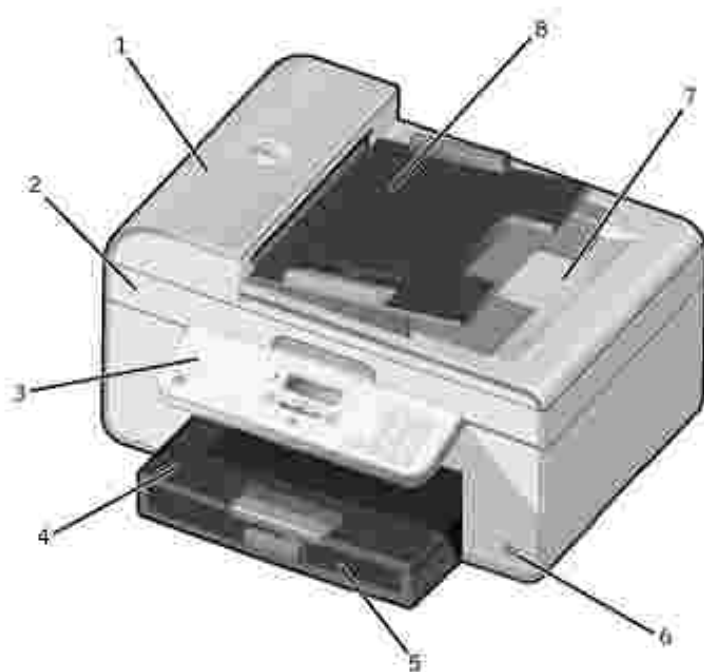

íslo:	ást:	Popis:
1	Automatický podava dokument (ADF)	Skenování, kopírování nebo faxování dokument o více stránkách a dokument ve formátu Legal.
2	Jednotka tiskárny	Zvednutím jednotky je umožn n p ístup k inkoustovým kazetám.
3	Ovládací panel	Panel na tiskárn , s jehož pomocí lze ovládat kopírování, skenování, faxování a tisk. Další informace najdete v ásti <a href="#">Použití ovládacího panelu</a> .
4	Vstupní zásobník papíru	Sou ást pro založení papíru do tiskárny.
5	Výstupní zásobník papíru	Zásobník, ve kterém se ukládá papír po vytišt ní.  <b>POZNÁMKA:</b> Výstupní zásobník papíru vysu te vytažením zarážky ven.
6	konektor PictBridge	Konektor sloužící k p ípojení digitálního fotoaparátu podporujícího standard PictBridge k tiskárn .
7	Horní kryt s integrovaným výstupním zásobníkem podava e ADF	Horní ást tiskárny, která p itiskne skenovaný dokument nebo fotografii. Slouží rovn ž k odebrání originálního dokumentu poté, co prošel podava em ADF.
8	vstupní zásobník podava e ADF	Slouží ke vkládání originálních dokument do tiskárny. Doporu eno pro skenování, kopírování nebo faxování vícestránkových dokument .

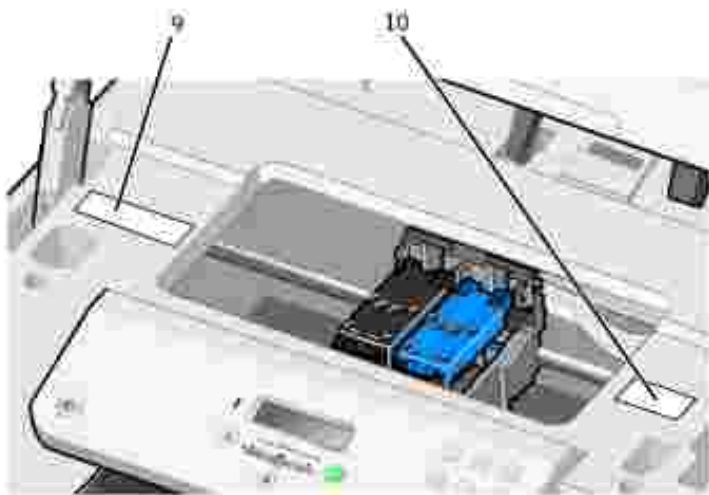

íslo:	ást:	Popis:
9	Štítek pro objednání spot ebního materiálu	Nové inkoustové kazety nebo papír m žete objednat na webových stránkách <a href="http://www.dell.com/supplies">www.dell.com/supplies</a> .
10	Kód pro expresní servis	<ul style="list-style-type: none"> <li>• Identifikace tiskárny p í použití webových stránek <a href="http://support.dell.com">support.dell.com</a> nebo kontaktování technické podpory.</li> <li>• Kód pro expresní servis zadejte, abyste nasm rovali sv j hovor, pokud se obracíte na technickou podporu.</li> </ul> <p><b>POZNÁMKA:</b> Kód pro expresní servis není k dispozici ve všech zemích.</p>

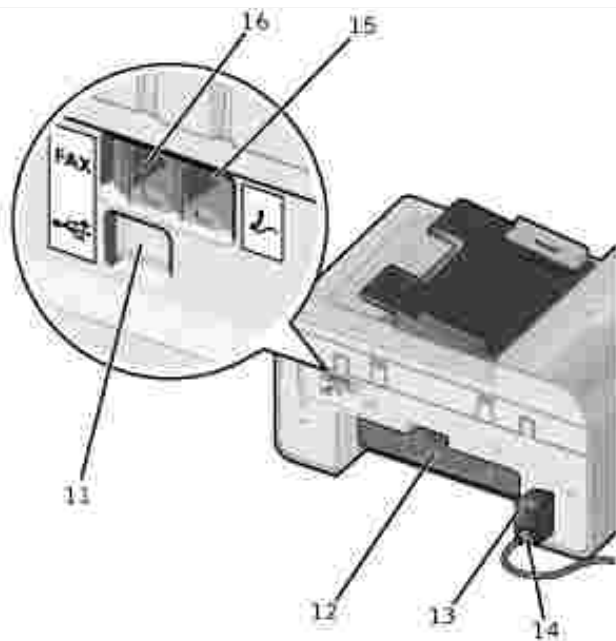

íslo:	ást:	Popis:
11	konektor USB	P ípojuje tiskárnu k počítači pomocí kabelu USB (není součástí dodávky).
12	Zadní p ístupová dvířka	Po otev ení dvířek můžete vyjmout zablokovaný papír.
13	Zdroj napájení	Slouží k napájení tiskárny.  <b>POZNÁMKA:</b> Napájecí zdroj lze odpojit. Je-li napájecí jednotka odpojena od za ízení, ale z stane p ípojena do zásuvky ke zdi, rozsvítí se kontrolka upozor ující na přítomnost napájení.  <b>POZNÁMKA:</b> Pokud je za ízení vypnuté p í odpojení od zdroje napájení, bude vypnuté i po opětovném p ípojení.
14	Konektor napájecího kabelu	P ípojení tiskárny k elektrické zásuvce pomocí dodané napájecí š íry specifické pro danou zemi.
15	Konektor PHONE (☞ - konektor na pravé stran )	Chcete-li p ípojit k tiskárn další za ízení, například datový modem, faxmodem, telefon nebo záznamník, odstra ňte modrou zástr ku.  <b>POZNÁMKA:</b> Pokud je telefonní systém ve vaší zemi sériový (jako například v N mecku, ve Švédsku, v Dánsku, v Rakousku, v Belgii, v Itálii, ve Francii nebo ve Švýcarsku), musíte pro zajištění správné funkce faxu odstranit z konektoru PHONE (☞ – konektor na pravé stran ) modrou zástr ku a potom do n ho zastr ít dodaný žlutý zakon ovací ílen. V těchto zemích nelze tento port použít pro p ípojení dalších za ízení.
16	Konektor FAX (☞ – konektor na levé stran )	P ípojuje tiskárnu k funk ní telefonní lince, aby bylo možné odesílat a p íjímat faxy.  <b>POZNÁMKA:</b> Ke konektoru FAX (☞ – konektor na levé stran ) nep ípojujte další za ízení a nep ípojujte tiskárnu k lince DSL (digital subscriber line) nebo ISDN (integrated services digital network), pokud nepoužijete filtr pro digitální linku.

---

## Instalace tiskárny

 **POZNÁMKA:** Tiskárna podporuje operační systémy Microsoft® Windows® 2000, Windows XP a Windows XP Professional X64 Edition.

Při instalaci tiskárny postupujte podle pokynů na plakátu *Instalace tiskárny*. Pokud během instalace dojde k potížím, postupujte podle návodu v části [řešení problémů](#).

 **POZNÁMKA:** Modem tiskárny je analogové zařízení, které pracuje pouze při připojení do zásuvky ve zdi. Další zařízení, například telefon nebo záznamník, lze propojit s tiskárnou připojením ke konektoru PHONE (2 – konektor na pravé straně) podle pokynů k instalaci. Pokud máte digitální připojku, například ISDN, DSL nebo ADSL, budete potřebovat filtr pro digitální linku. Podrobnosti získáte u svého poskytovatele služeb Internetu.

## Nabídka První nastavení





Tiskárna po prvním zapnutí automaticky projde kroky potřebného nastavení. Během potřebného nastavení je zadán jazyk, země, datum, čas, faxové číslo a název faxu.

V případě potřeby můžete změnit nastavení jazyka, země, data, času, faxového čísla a názvu faxu pomocí nabídky Nastavení. Další informace najdete v části [Režim Nastavení](#).

---

## Popis ovládacího panelu







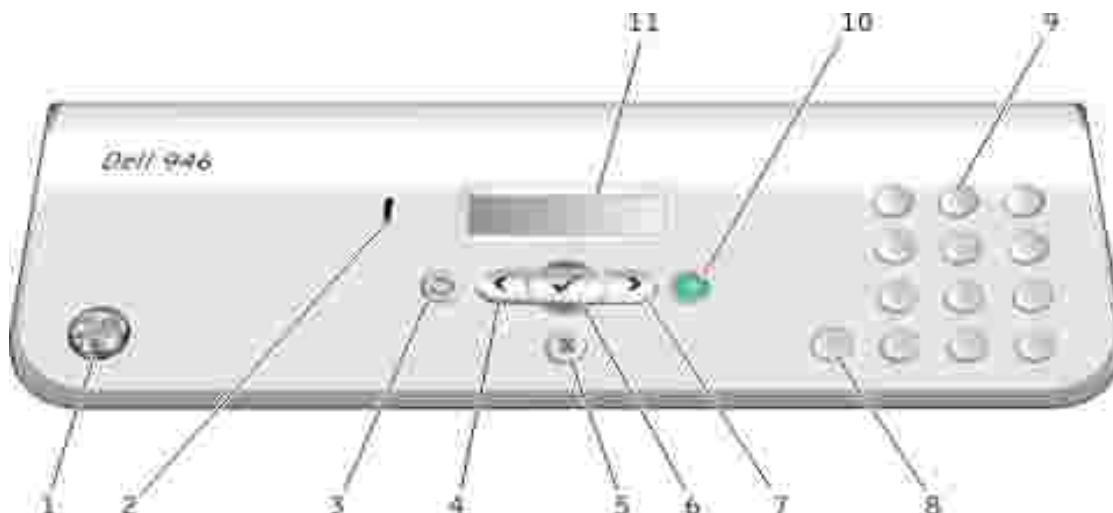

### Použití ovládacího panelu

Tlačítka na ovládacím panelu umožňují kopírování dokumentů a fotografií, faxování dokumentů a tisk fotografií z fotoaparátu podporujícího standard PictBridge bez připojení k počítači. Pokud je tiskárna zapnutá, je kontrolka Napájení rozsvícená. Nastavení můžete změnit pomocí tlačítka Výběr  a tlačítek se šipkou vlevo a vpravo  ; potom zahajte skenování, kopírování nebo faxování pomocí tlačítka Start .

Zobrazené funkce:

- Stav tiskárny
- Zprávy
- Nabídky



Íslo	Ást:	Ú el:
1	Napájení	 Zapnutí nebo vypnutí tiskárny.
2	Kontrolka chybových zpráv	 Upozorní uje na chyby, například, že došel papír nebo na zablokovaný papír.
3	Zp t	 P esun o úrove nabídky zp t p i procházení dostupných nabídek na displeji.
4	šipka doleva	 <ul style="list-style-type: none"> <li>• Snížení hodnoty na displeji.</li> <li>• Listování v seznamu na displeji.</li> </ul>
5	Storno	 <ul style="list-style-type: none"> <li>• Zrušení zpracovávané úlohy skenování, tisku nebo kopírování</li> <li>• Zavení nabídky.</li> <li>• Vymazání ísla faxu nebo ukon ení faxového p enosu a návrat na displej k výchozímu zobrazení faxu.</li> <li>• Vymazání aktuálního nastavení a návrat k výchozímu nastavení.</li> </ul>
6	Vybráním možnosti	 Výb r možnosti zobrazené na displeji.
7	šipka doprava	 <ul style="list-style-type: none"> <li>• Zvýšení hodnoty na displeji.</li> <li>• Listování v seznamu na displeji.</li> </ul>
8	Pozastavit	 Vložte t ívte inovou pauzu do vytá eného ísla, chcete-li po kat na p epojení na vn jší linku nebo za ít komunikovat s hlasovým systémem automatických odpov dí.  <b>POZNÁMKA:</b> Pauzu vložte pouze tehdy, pokud jste již začali zadávat íslo.
9	Íslice nebo symbol na klávesnici	<ul style="list-style-type: none"> <li>• V režimu faxu: <ul style="list-style-type: none"> <li>o Zadávání faxových ísel.</li> <li>o B hem vytvá ení seznamu rychlého vytá ení lze vybrat písmena.</li> <li>o Zadávání ísel p i nastavení nebo úprav data a asu zobrazeného na displeji tiskárny.</li> </ul> </li> <li>• Výb r požadovaného po tu kopií v kopírovacím režimu.</li> </ul>



10	Start		Zahájení úlohy skenování, kopírování nebo faxování. <b>POZNÁMKA:</b> Pokud zahájíte kopírování bez určení, zda se má kopírovat barevně nebo černobíle, použije se jako výchozí nastavení barevný režim.
11	LCD (Liquid Crystal Display - displej s tekutými krystaly)		Zobrazení dostupných možností.

# Nabídky ovládacího panelu

- [Režim Kopírování](#)
- [Režim Skenování](#)
- [Režim faxování](#)
- [Režim Nastavení](#)
- [Režim Údržba](#)
- [Režim PictBridge](#)

Z hlavní nabídky tiskárny můžete volit pět režimů : Kopírování, Skenování, Faxování, Nastavení a Údržba.









V tiskárně je k dispozici ještě šestý režim, PictBridge. Tento režim je k dispozici pouze tehdy, když připojíte k tiskárně fotoaparát podporující standard PictBridge. Další informace najdete v části [Režim PictBridge](#).

---



## režim kopírování

Hlavní nabídka	Hlavní nabídka režimu
Kopírování	Barevná kopie
	Počet kopií
	Kvalita
	Tmav.
	Velikost papíru
	Typ papíru
	Zmenšení nebo zvětšení
	Opakovat obrázek
	Skládat
	Více stránek na list
	Převodní velikost
	Převodní typ

Skenování	
Fax	
Nastavení	
Údržba	

1. V hlavní nabídce přejděte pomocí tlačítek šipka doleva a doprava   na položku Kopírování.
2. Stiskněte tlačítko Výběr .
3. Stiskněte a podržte tlačítko se šipkou vpravo , dokud se na displeji nezobrazí požadovaná položka, a potom stiskněte tlačítko Výběr .
4. Pomocí tlačítek šipka doleva a doprava   můžete procházet dostupné položky nabídky.
5. Když se na displeji zobrazí požadované nastavení, uložte ho stisknutím tlačítka Výběr .

## Nabídka kopírovacího režimu







Nabídka:	innosti:
Barevná kopie	Zadejte, zda budete kopírovat barevně nebo černobíle. <ul style="list-style-type: none"> <li>• Barevně *</li> <li>• černobíle</li> </ul>
Počet kopií	Zadejte požadovaný počet kopií (1-99).
Kvalita	Zadejte kvalitu kopie. <ul style="list-style-type: none"> <li>• Autom. detekce*</li> <li>• Koncept</li> <li>• Normální</li> <li>• Foto</li> </ul>
Tmav.	Pomocí tlačítek šipka doleva a doprava změňte nastavení tmavosti   (výchozí je nastavení uprostřed).
Velikost papíru	Zadejte velikost papíru založeného do vstupního zásobníku papíru: <ul style="list-style-type: none"> <li>• 8,5x11"*</li> <li>• 8,5x14"</li> <li>• A4 *</li> <li>• B5</li> <li>• A5</li> <li>• A6</li> <li>• L</li> <li>• 2L</li> <li>• Hagaki</li> <li>• 3x5"</li> <li>• 3,5x5"</li> <li>• 4x6"</li> </ul>

	<ul style="list-style-type: none"> <li>• 5x7"</li> <li>• 10×15 cm</li> <li>• 13×18 cm</li> </ul> <p><b>POZNÁMKA:</b> Výchozí velikost papíru je založena na výb ru zem .</p>
Typ papíru	<p>Zadejte typ papíru založeného do vstupního zásobníku papíru.</p> <ul style="list-style-type: none"> <li>• Autom. detekce*</li> <li>• Oby ejný</li> <li>• Potahovaný</li> <li>• Foto</li> <li>• Pr hledné fólie</li> </ul>
Zmenšení nebo zv tšení	<p>Zadejte procento zv tšení originálního dokumentu.</p> <ul style="list-style-type: none"> <li>• 50%</li> <li>• 100%*</li> <li>• 150%</li> <li>• 200%</li> <li>• Vlastní%</li> <li>• P izp sobit na stránku</li> <li>• Plakát 2x2</li> <li>• Plakát 3x3</li> <li>• Plakát 4x4</li> <li>• 2,25x3,25"</li> <li>• 3x5"</li> <li>• 3,5x5"</li> <li>• 4x6"</li> <li>• 5x7"</li> <li>• 8x10"</li> <li>• 8,5x11"</li> <li>• 8,5x14"</li> <li>• L</li> <li>• 2L</li> <li>• Hagaki</li> <li>• 60x80 mm</li> <li>• 9x13 cm</li> <li>• 10×15 cm</li> <li>• 13×18 cm</li> <li>• 20x25 cm</li> <li>• A4</li> </ul>
Opakovat obrázek	<p>Zadejte, kolikrát se má obrázek na stránce opakovat.</p> <ul style="list-style-type: none"> <li>• 1*</li> <li>• 4</li> <li>• 9</li> <li>• 16</li> </ul> <p><b>POZNÁMKA:</b> Funkci opakování obrázku nelze použít společně se zv tšením. Pokud použijete jinou hodnotu než 1, nastaví se zv tšení automaticky na 100 %.</p>
Skládat	<p>Pokud chcete vícestránkové kopie skládat, stiskněte tlačítko Výb r .</p> <p>Další informace o skládání kopií naleznete v části <a href="#">Skládání kopií</a>.</p>
Více stránek na list	<p>Zadejte, kolik různých obrázků nebo stránek dokumentu chcete vytisknout na jednu stránku.</p>

	<ul style="list-style-type: none"> <li>• 1 na list*</li> <li>• 2 na list</li> <li>• 4 na list</li> </ul> <p><b>POZNÁMKA:</b> Funkce Více stránek na list a Opakovat obrázek nelze použít souasn. Pokud je zadána jiná hodnota než 1 na list a vyberete hodnotu opakování obrázku v tší než 1, bude použito pouze nastavení po tu stránek na list a nastavení opakování bude ignorováno.</p>
P vodní velikost	<p>Zadejte velikost kopírovaného originálního dokumentu.</p> <ul style="list-style-type: none"> <li>• Automaticky*</li> <li>• 8,5x11"</li> <li>• 2,25x3,25"</li> <li>• 3x5"</li> <li>• 3,5x5"</li> <li>• 4x6"</li> <li>• 5x7"</li> <li>• 8x10"</li> <li>• L</li> <li>• 2L</li> <li>• Hagaki</li> <li>• A6</li> <li>• A5</li> <li>• B5</li> <li>• A4</li> <li>• 60x80 mm</li> <li>• 9x13 cm</li> <li>• 10x15 cm</li> <li>• 13x18 cm</li> <li>• 20x25 cm</li> </ul>
P vodní typ	<p>Zadejte typ kopírovaného originálního dokumentu.</p> <ul style="list-style-type: none"> <li>• Text a grafika*</li> <li>• Pouze text</li> <li>• Foto</li> </ul>
* Výchozí tovární nastavení	

## režim Skenování

Hlavní nabídka	Hlavní nabídka režimu
Kopírování	
Skenování	Skenovat barevn
	Skenovat do
	Kvalita
	P vodní velikost
Fax	
Nastavení	
Údržba	

1. Zapněte počítač a tiskárnu a ujistěte se, že jsou zařízení propojena. Pokud pracujete v síti, zkontrolujte, zda je tiskárna připojena k síti.
2. V hlavní nabídce přejděte pomocí tlačítek šipka doleva a doprava   na položku Skenování a pak stiskněte tlačítko Výběr .
3. Stiskněte a podržte tlačítko se šipkou vpravo , dokud se na displeji nezobrazí požadovaná položka, a potom stiskněte tlačítko Výběr .
4. Pomocí tlačítek šipka doleva a doprava   můžete procházet dostupné položky nabídky.

Když se na displeji zobrazí požadované nastavení, uložte ho stisknutím tlačítka Výběr .

## Nabídka režimu Skenování

Nabídka:	innosti:
Skenovat barevn	<ul style="list-style-type: none"> <li>• Barevn *</li> <li>• ernobíle</li> </ul>
Skenovat do	<p><i>Pokud je tiskárna p ípojena místn.:</i></p> <p>Vyberte aplikaci, do které chcete odeslat naskenovaný obrázek nebo dokument.</p> <p><i>Pokud je tiskárna p ípojena k síti:</i></p> <p>Vyberte po íta v síti a aplikaci ve vybraném po íta i, do které chcete odeslat naskenovaný obrázek nebo dokument.</p> <p><b>POZNÁMKA:</b> Pokud po íta , do kterého odesíláte naskenované obrázky nebo dokumenty, vyžaduje PIN kód, budete p ed zahájením skenování vyzváni k zadání tohoto kódu. Další informace o skenování v síti naleznete v ásti <a href="#">Skenování jednostránkových dokumentů a jednotlivých fotografií</a>.</p>
Kvalita	<p>Zadejte rozlišení skenování originálního dokumentu nebo obrázku.</p> <ul style="list-style-type: none"> <li>• Automaticky</li> <li>• 75 dpi</li> <li>• 150 dpi*</li> <li>• 300 dpi</li> <li>• 600 dpi</li> </ul>
P vodní velikost	<p>Zadejte velikost skenovaného originálního dokumentu.</p> <ul style="list-style-type: none"> <li>• Autom. detekce*</li> <li>• 8,5x11"</li> <li>• 2,25x3,25"</li> <li>• 3x5"</li> <li>• 4x6"</li> <li>• 5x7"</li> <li>• 8x10"</li> <li>• A6</li> <li>• A5</li> <li>• B5</li> </ul>
*Tovární nastavení	









## Režim faxování

Hlavní nabídka režimu	Hlavní nabídka režimu	Podnabídka režimu	Podnabídka režimu
Kopírování			
Skenování			
Fax	Telefonní seznam	Zobrazit	
		P ídat	
		Odebrat	

	Zm nit	
	Tisk	
Volba se zav šeným sluchátkem		
Zpožd ní faxu		
Automatický p íjem		
Kvalita		
Tmav.		
Nastavení faxu	Zprávy	Zpráva o innosti
		Potvrzení
		Tisk protokol
	Zvon ní a p íjem	Hlasitost zvon ní
		Odpov d t na fax, pokud
		Typ zvon ní
		P edání faxu
		Vzor ID volajícího
	Tisk fax	Velikost papíru
		Typ papíru
		P ízp sobit fax na stránku
		Zápatí faxu
	Volba a odesílání	Faxové íslo
		Název faxu
		Metoda vytá ení
		as opakované volby
		Po et opakovaných volání
		P ed íslí volby
		Hlasitost volby
		Skenování
		Maximální rychlost
		Oprava chyb
		Automatická konverze faxu
Blokování fax	Zapnout/Vypnout	
	P ídat	
	Odebrat	



			Zm nit
			Tisk
			Blok. .-ID
Nastavení			
Údržba			

1. V hlavní nabídce přejděte pomocí tlačítek šipka doleva a doprava   na položku Fax.
2. Stiskněte tlačítko Výběr .
3. Na displeji se zobrazí dotaz na telefonní číslo. Stiskněte tlačítko Výběr .
4. Stiskněte a podržte tlačítko se šipkou vpravo , dokud se na displeji nezobrazí požadovaná položka, a potom stiskněte tlačítko Výběr .
5. Pomocí tlačítek šipka doleva a doprava   můžete procházet dostupné položky nabídky.
6. Když se na displeji zobrazí požadované nastavení, uložte ho, nebo otevřete podnabídku, stisknutím tlačítka Výběr .



Pro správnou funkci faxu:

- Konektor FAX na tiskárně (  –konektor vpravo) musí být připojen k funkční telefonní lince. Podrobnosti o instalaci naleznete v části [Instalace tiskárny s vybavením](#).

 **POZNÁMKA:** S linkami DSL (digital subscriber line) a ISDN (integrated services digital network) nelze faxovat bez filtru pro digitální linky. Více informací získáte u svého poskytovatele služeb Internetu.









- Pokud používáte pro odesílání faxů aplikaci nástroje Dell Printer Fax Tools, musí být tiskárna připojena k počítači pomocí kabelu USB.

## Hlavní nabídka režimu faxování

Nabídka:	innosti:
Telefonní seznam	<p>Zadejte innost, kterou chcete provést s telefonním seznamem.</p> <ul style="list-style-type: none"> <li>• Zobrazit</li> <li>• Přidat</li> <li>• Odebrat</li> <li>• Změnit</li> <li>• Tisk</li> </ul> <p>Další informace o telefonním seznamu najdete v části <a href="#">Rychlá volba</a>.</p>
Volba se zavřeným sluchátkem	<p>Pokud chcete, aby se tiskárna vyv síla, stiskněte tlačítko výběru .</p> <p>Další informace najdete v části <a href="#">Ruční vytáčení faxu při poslechu telefonní linky (volání v zavřeném stavu)</a>.</p>
Zpoždění faxu	<p>Odešlete opožděný fax nebo zobrazíte faxy čekající na odeslání.</p> <ul style="list-style-type: none"> <li>• Zpoždění do</li> <li>• Zobrazit čekající na odeslání</li> </ul> <p>Další informace o odesílání opožděných faxů najdete v části <a href="#">Odeslání opožděného faxu</a>.</p>
Automatický příjem	<p>Můžete zapnout i vypnout funkci automatického příjmu, nebo můžete naplánovat čas zapnutí a vypnutí funkce.</p> <ul style="list-style-type: none"> <li>• Zapnuto*</li> <li>• Plánované</li> <li>• Vypnuto</li> </ul>
Kvalita	<p>Zadejte kvalitu (rozlišení) odesílaného faxu.</p> <ul style="list-style-type: none"> <li>• Standardní*</li> <li>• Jemná</li> <li>• Velmi jemná</li> <li>• Extra jemná</li> </ul>
Tmav.	<p>Pomocí tlačítek šipka doleva a doprava   zadejte nastavení tmavosti (výchozí je nastavení uprostřed).</p>
Nastavení faxu	<p>Nastavení různých funkcí nastavení faxu tiskárny.</p> <ul style="list-style-type: none"> <li>• Zprávy</li> <li>• Zvonění a příjem</li> <li>• Tisk fax</li> <li>• Volba a odesílání</li> <li>• Blokování fax</li> </ul> <p>Další informace o libovolné možnosti uvedené v seznamu pod názvem Nastavení faxu najdete v části <a href="#">Nabídka Nastavení faxu</a>.</p>
* Výchozí tovární nastavení	

## Nabídka Nast. faxu

Možnost, kterou vyberete pod názvem **Nastavení faxu** ídí nastavení zobrazená na displeji.

1. Pomocí tlačítka šipka doleva a doprava   můžete procházet dostupné položky nabídky.
2. Když se na displeji zobrazí požadované nastavení, uložte ho stisknutím tlačítka Výběr .
3. Pokud chcete v nabídce **Nastavení faxu** změnit více nastavení, použijte tlačítka šipka doleva a doprava   k procházení dostupnými položkami.
4. Když se na displeji zobrazí požadovaná položka, stiskněte tlačítko Výběr .
5. Pomocí tlačítka šipka doleva a doprava   můžete procházet dostupné položky nabídky.
6. Když se na displeji zobrazí požadované nastavení, uložte ho, nebo otevřete podnabídku, stisknutím tlačítka Výběr .







## Nabídka Nast. faxu

Nabídka:	innosti:
Zprávy	<p>Zadejte typ zpráv, podle kterého chcete nastavit nastavení tisku:</p> <ul style="list-style-type: none"><li>• Zpráva o innosti</li><li>• Potvrzení faxu</li><li>• Tisk protokol</li></ul> <p>Další informace o libovolné možnosti uvedené v seznamu pod názvem <b>Zprávy</b> najdete v části <a href="#">Další možnosti faxování</a>.</p>
Zvonění a příjem	<p>Nastavení různých funkcí vyzvánění a příjmu pro nastavení faxu tiskárny.</p> <ul style="list-style-type: none"><li>• Hlasitost zvonění</li><li>• Odpověď na fax, pokud</li><li>• Typ zvonění</li><li>• Předání faxu</li><li>• Vzor ID volajícího</li></ul> <p>Další informace o libovolné možnosti uvedené v seznamu pod názvem <b>Zvonění a příjem</b> najdete v části <a href="#">Další možnosti faxování</a>.</p>
Tisk fax	<p>Nastavte způsob tisku faxu.</p> <ul style="list-style-type: none"><li>• Velikost papíru</li><li>• Typ papíru</li><li>• Předání faxu na stránku</li><li>• Zápatí faxu</li></ul> <p>Další informace o libovolné možnosti uvedené v seznamu pod názvem <b>Tisk fax</b> najdete v části <a href="#">Další možnosti faxování</a>.</p>
Volba a odesílání	<p>Nastavte různé možnosti řídicího způsobu, jakým tiskárna odesílá faxy.</p> <ul style="list-style-type: none"><li>• Faxové číslo – zadejte své faxové číslo pomocí klávesnice. Toto číslo bude použito v zápatí faxu.</li></ul>

	<ul style="list-style-type: none"> <li>• Název faxu – zadejte název faxu pomocí klávesnice. Tento název bude použit v zápatí fax .</li> <li>• Metoda vytá ení</li> <li>• as opakované volby</li> <li>• Po et opakovaných volání</li> <li>• P ed íslí volby</li> <li>• Hlasitost volby</li> <li>• Skenování</li> <li>• Maximální rychlost</li> <li>• Oprava chyb</li> <li>• Automatická konverze faxu</li> </ul> <p>Další informace o libovolné možnosti uvedené v seznamu pod názvem Volba a odesílání najdete v ásti <a href="#">Další možnosti faxování</a>.</p>
Blokování fax	<p>M žete p ídávat nebo odebírat ísla, ze kterých chcete blokovat faxy.</p> <ul style="list-style-type: none"> <li>• Zapnout/Vypnout</li> <li>• P ídat</li> <li>• Odebrat</li> <li>• Zm nit</li> <li>• Tisk</li> <li>• Blok. .-ID</li> </ul> <p>Další informace o blokování fax najdete v ásti <a href="#">Blokování fax</a> .</p>

## Další možnosti faxování

Možnost, kterou vyberete z r zných možností v nabídce Nastavení faxu, ídí nastavení zobrazená na displeji.

1. Pomocí tlačítka šipka doleva a doprava  můžete procházet dostupné položky nabídky.
2. Když se na displeji zobrazí požadované nastavení, uložte ho stisknutím tlačítka Výběr .
3. Pokud chcete v nabídce změnit více dalších nastavení, použijte tlačítka šipka doleva a doprava  k procházení dostupnými položkami.
4. Když se na displeji zobrazí požadovaná položka, stiskněte tlačítko Výběr .
5. Pomocí tlačítka šipka doleva a doprava  můžete procházet dostupné položky nabídky.
6. Když se na displeji zobrazí požadované nastavení, uložte ho, nebo otevřete podnabídku, stisknutím tlačítka Výběr .

## Nabídka Další možnosti faxování

Nabídka:	innosti:
----------	----------









Zpráva o innosti	<p>Zadejte, kdy má být vytištěna zpráva o innosti faxu.</p> <ul style="list-style-type: none"> <li>• Na vyžádání*</li> <li>• Po 40 faxech</li> </ul>
Potvrzení	<p>Zadejte, jak často chcete tisknout potvrzení faxu.</p> <ul style="list-style-type: none"> <li>• Při chybě*</li> <li>• Vypnuto</li> <li>• Pro všechny</li> </ul>
Tisk protokol	<p>Zadejte, kterou zprávu nebo protokol chcete tisknout.</p> <ul style="list-style-type: none"> <li>• Zpráva o innosti</li> <li>• Protokol odeslaných faxů</li> <li>• Protokol přijatých faxů</li> <li>• Seznam nastavení</li> </ul>
Hlasitost zvonění	<p>Zadejte hlasitost vyzvánění integrovaného reproduktoru tiskárny.</p> <ul style="list-style-type: none"> <li>• Vypnuto</li> <li>• Nízká*</li> <li>• Vysoká</li> </ul>
Odpověď na fax, pokud	<p>Zadejte, po kolika zazvoněních má tiskárna přijmout fax, jestliže se nachází v režimu automatického příjmu</p> <ul style="list-style-type: none"> <li>• Po 1 zazvonění</li> <li>• Po 2 zazvoněních</li> <li>• Po 3 zazvoněních*</li> <li>• Po 4 zazvoněních</li> </ul> <p><b>POZNÁMKA:</b> Chcete-li použít funkci blokování faxů, musíte vybrat dvě nebo více zazvonění.</p>
Typ zvonění	<p>Zadejte typ vyzvánění, jestliže má tiskárna přijímat pouze příchozí hovory s tímto vyzváněním. Jestliže je zobrazen stav tiskárny <b>Jakýkoli</b> bude tiskárna přijímat všechny příchozí hovory.</p> <ul style="list-style-type: none"> <li>• Jednoduchý</li> <li>• Dvojitý</li> <li>• Trojitý</li> <li>• Jakýkoli*</li> </ul>
Předání faxu	<p>Zadejte, zda mají být příchozí faxy posílány dále na jiné faxové číslo.</p> <ul style="list-style-type: none"> <li>• Vypnuto*</li> <li>• Předat</li> <li>• Vytisknout a předat</li> </ul>
Vzor ID volajícího	<p>Zadejte typ ID volajícího, který chcete použít.</p> <ul style="list-style-type: none"> <li>• Typ 1*</li> <li>• Typ 2</li> <li>• Typ n</li> </ul> <p><b>POZNÁMKA:</b> Počet zobrazených typů závisí na výběru země.</p>

Oprava chyb	Zadejte, zda chcete zapnout funkci opravy chyb. <ul style="list-style-type: none"> <li>• Zapnuto*</li> <li>• Vypnuto</li> </ul>
Velikost papíru	Zadejte velikost papíru založeného do vstupního zásobníku papíru. <ul style="list-style-type: none"> <li>• 8,5x11"*</li> <li>• 8,5x14"</li> <li>• A4*</li> </ul> <p><b>POZNÁMKA:</b> Výchozí velikost papíru je založena na výbavu země.</p>
Typ papíru	Zadejte typ papíru založeného do vstupního zásobníku papíru. <ul style="list-style-type: none"> <li>• Autom. detekce*</li> <li>• Obvyklý</li> <li>• Potahovaný</li> <li>• Foto</li> <li>• Průhledné fólie</li> </ul>
Přizpůsobit fax na stránku	Zadejte, zda mají být příliš velké faxy přizpůsobeny papíru vloženému do vstupního zásobníku papíru. <ul style="list-style-type: none"> <li>• Přizpůsobit na stránku*</li> <li>• Použít dvě stránky</li> </ul>
Zápatí faxu	Zadejte, zda chcete do spodní části každého přijatého faxu vložit zápatí s časem nebo datem nebo číslem stránky nebo identifikací systému. <ul style="list-style-type: none"> <li>• Zapnuto*</li> <li>• Vypnuto</li> </ul>
Metoda vytáčení	Zadejte metodu volby tiskárny. <ul style="list-style-type: none"> <li>• Tónová volba*</li> <li>• Pulsní volba</li> <li>• Zařadit kovovou ústřednou</li> </ul>
Čas opakované volby	Zadejte dobu, po které se má tiskárna pokusit znovu odeslat neúspěšně odeslaný fax. <ul style="list-style-type: none"> <li>• 1 minuta</li> <li>• 2 minuty*</li> <li>• 3 minut</li> <li>• 4 minut</li> <li>• 5 minut</li> <li>• 6 minut</li> <li>• 7 minut</li> <li>• 8 minut</li> </ul>
Počet opakovaných volání	Zadejte, kolikrát se má tiskárna pokusit znovu odeslat neúspěšně odeslaný fax. <ul style="list-style-type: none"> <li>• Okrát</li> <li>• 1krát</li> <li>• 2krát</li> <li>• 3krát*</li> <li>• 4krát</li> <li>• 5krát</li> </ul>
Předvolby	Zadejte až osm číslic, které budou předány na začátek každého voleného čísla.

	<p><b>POZNÁMKA:</b> B hem vytá ení je za p ed íslí volby automaticky vložena pauza.</p> <p><i>Není-li nastaveno žádné p ed íslí volby:</i></p> <ul style="list-style-type: none"> <li>• Žádné*</li> <li>• Vytvo it</li> </ul> <p><i>Je-li nastaveno p ed íslí volby:</i></p> <ul style="list-style-type: none"> <li>• Je zobrazeno aktuální p ed íslí volby</li> <li>• Žádný</li> </ul>
Hlasitost volby	<p>Zadejte hlasitost volby.</p> <ul style="list-style-type: none"> <li>• Vypnuto</li> <li>• Nízká*</li> <li>• Vysoká</li> </ul>
Skenování	<p>Zadejte, zda má být originální dokument naskenován do pam ti p ed nebo po vytvo ení faxového ísla.</p> <ul style="list-style-type: none"> <li>• P ed vytvo ením*</li> <li>• Po vytvo ení</li> </ul>
Maximální rychlost	<p>Zadejte maximální rychlost odeslání faxu.</p> <ul style="list-style-type: none"> <li>• 2400</li> <li>• 4800</li> <li>• 7200</li> <li>• 9600</li> <li>• 12000</li> <li>• 14400</li> <li>• 16800</li> <li>• 19200</li> <li>• 21600</li> <li>• 24000</li> <li>• 26400</li> <li>• 28800</li> <li>• 31200</li> <li>• 33600*</li> </ul>
Automatická konverze faxu	<p>Zapnutí i vypnutí automatické konverze faxu. Pokud faxujete dokument s vysokým rozlišením na faxový p ístroj, který tiskne v nižším rozlišení, tiskárna automaticky zkonvertuje rozlišení tak, aby odpovídalo p íjmacímu p ístroji.</p> <ul style="list-style-type: none"> <li>• Zapnuto*</li> <li>• Vypnuto</li> </ul>
Zapnout/Vypnout	<p>M žete zapnout nebo vypnout blokování fax .</p> <ul style="list-style-type: none"> <li>• Zapnuto</li> <li>• Vypnuto*</li> </ul>
Blok. .-ID	<p>M žete zapnout nebo vypnout blokování fax pro faxy bez identifikace volajícího.</p> <ul style="list-style-type: none"> <li>• Zapnuto</li> <li>• Vypnuto*</li> </ul>
* Výchozí tovární nastavení	

## Režim Nastavení

Hlavní nabídka	Hlavní nabídka režimu	Podnabídka režimu
Kopírování		
Skenování		
Fax		
Nastavení	Nastavení za ízení	Jazyk
		Zem
		Datum/ as
		Nast. faxu hostitele
		Zvuk tla ítká
		Úsporný režim
		asový limit
	Výchozí nastavení	Velikost papíru pro kopírování nebo faxování
		Typ papíru pro kopírování
		Nastavit výchozí hodnoty
Údržba		

1. V hlavní nabídce p ejd te pomocí tla ítek šipka doleva a doprava   na položku Nastavení.
2. Stiskn te tla ítko Výb r .
3. Stiskn te a podržte tla ítko se šipkou vpravo , dokud se na displeji nezobrazí požadovaná položka, a potom stiskn te tla ítko Výb r .
4. Pomocí tla ítek šipka doleva a doprava   m žete procházet dostupné položky nabídky.
5. Když se na displeji zobrazí požadované nastavení, uložte ho, nebo otev ete podnabídku, stisknutím tla ítká Výb r .







## Hlavní nabídka režimu Nastavení



Nabídka:	innosti:
Nastavení za ízení	<p>Vyberte na ovládacím panelu nastavení, které chcete znovu nakonfigurovat.</p> <ul style="list-style-type: none"> <li>• Jazyk</li> <li>• Zem</li> <li>• Datum/ as</li> <li>• Nast. faxu hostitele</li> <li>• Zvuk tla ítká</li> <li>• Úsporný režim</li> <li>• asový limit vymazání nastavení</li> </ul> <p>Další informace o libovolné z možností Nastavení za ízení najdete v ásti <a href="#">Další možnosti nastavení</a>.</p>
Výchozí nastavení	<p>M žete zm nit výchozí nastavení z továrního na vámi zadané.</p> <ul style="list-style-type: none"> <li>• Velikost papíru pro kopírování nebo faxování</li> <li>• Typ papíru pro kopírování</li> <li>• Nastavit výchozí hodnoty</li> </ul> <p>Další informace o libovolné z možností výchozí nastavení najdete v ásti <a href="#">Další možnosti nastavení</a>.</p>

## Další možnosti nastavení

Možnost, kterou vyberete z r zných možností v hlavní nabídce režimu Nastavení, ídí nastavení zobrazená na displeji.

1. Pomocí tla ítek šipka doleva a doprava  m žete procházet dostupné položky nabídky.
2. Když se na displeji zobrazí požadované nastavení, uložte ho stisknutím tla ítká Výb r .
3. Pokud chcete v nabídce zm nit více dalších nastavení, použijte tla ítká šipka doleva a doprava  k procházení dostupnými položkami.
4. Když se na displeji zobrazí požadovaná položka, stiskn te tla ítko Výb r .
5. Pomocí tla ítek šipka doleva a doprava  m žete procházet dostupné položky nabídky.
6. Když se na displeji zobrazí požadované nastavení, uložte ho stisknutím tla ítká Výb r .









## Nabídka Další možnosti nastavení

Nabídka:	innosti:
----------	----------





Nast. faxu hostitele	Zadejte, zda povolit zm nu konfigurace nastavení faxu tiskárny pomocí softwarového nástroje Nastavení tiskárny. <ul style="list-style-type: none"> <li>• Povolit*</li> <li>• Blokovat</li> </ul>
Zvuk tlačítka	Zadejte, zda chcete, aby stisknutí tlačítek na ovládacím panelu byla doprovázena pípnutím nebo ne. <ul style="list-style-type: none"> <li>• Zapnuto*</li> <li>• Vypnuto</li> </ul>
Úsporný režim	Zadejte dobu, po jejímž uplynutí se má tiskárna přepnout do úsporného režimu. <ul style="list-style-type: none"> <li>• Nikdy</li> <li>• Po 60 minutách</li> <li>• Po 30 minutách*</li> <li>• Po 10 minutách</li> <li>• Nyní</li> </ul>
časový limit vymazání nastavení	Vyberte dobu, po jejímž uplynutí se má obnovit výchozí nastavení. <ul style="list-style-type: none"> <li>• 2 minuty*</li> <li>• Nikdy</li> </ul>
Velikost papíru pro kopírování nebo faxování	Zadejte velikost papíru založeného do vstupního zásobníku papíru. <ul style="list-style-type: none"> <li>• 8,5x11"*</li> <li>• 8,5x14"</li> <li>• A4*</li> <li>• B5</li> <li>• A5</li> <li>• A6</li> <li>• L</li> <li>• 2L</li> <li>• Hagaki</li> <li>• 3x5"</li> <li>• 3,5x5"</li> <li>• 4x6"</li> <li>• 5x7"</li> <li>• 10x15 cm</li> <li>• 13x18 cm</li> </ul> <p><b>POZNÁMKA:</b> Výchozí velikost papíru je založena na výrobě země.</p>
Typ papíru pro kopírování	Zadejte typ papíru založeného do vstupního zásobníku papíru. <ul style="list-style-type: none"> <li>• Autom. detekce*</li> <li>• Obvyklý</li> <li>• Potahovaný</li> <li>• Foto</li> <li>• Průhledné fólie</li> </ul>
Nastavit výchozí hodnoty	Stisknutím tlačítka Výběr  změníte aktuální nastavení tiskárny na výchozí nastavení.
*Tovární nastavení	

## Režim Údržba

Hlavní nabídka	Hlavní nabídka režimu
Kopírování	
Skenování	
Fax	
Nastavení	
Údržba	hladiny inkoustu
	vyišťovací kazety
	Vyrovnání kazet
	tisk zkušební stránky

1. V hlavní nabídce přejděte pomocí tlačítek šipka doleva a doprava   na položku Údržba.
2. Stiskněte tlačítko Výběr .
3. Stiskněte a podržte tlačítko se šipkou vpravo , dokud se na displeji nezobrazí požadovaná položka, a potom stiskněte tlačítko Výběr .
4. Pomocí tlačítek šipka doleva a doprava   můžete procházet dostupné úlohy údržby.
5. Když se na displeji zobrazí požadovaná úloha, proveďte ji stisknutím tlačítka Výběr .





## Nabídka Režim údržby

Nabídka:	inności:
Hladina inkoustu	Stisknutím tlačítka Výběr  zobrazíte hladinu inkoustu v obou kazetách.
vyišťovací kazety	Stisknutím tlačítka Výběr  vyistíte inkoustové kazety. Vytiskne se stránka išťovací. Po dokončení tisku můžete stránku vyhodit.
Vyrovnání kazet	Stisknutím tlačítka Výběr  vyrovnáte inkoustové kazety. Vytiskne se stránka se vzorkem vyrovnání. Po dokončení tisku můžete stránku vyhodit.
tisk zkušební stránky	Stisknutím tlačítka Výběr  vytisknete zkušební stránku. Po dokončení tisku můžete stránku vyhodit.

## Režim PictBridge

Když připojíte k tiskárně fotoaparát podporující standard PictBridge, tiskárna se automaticky přepne do režimu PictBridge.

Režim	Hlavní nabídka režimu
Pictbridge	Velikost papíru
	Velikost fotografie
	Rozložení
	Kvalita
	Typ papíru

1. Když se tiskárna přepne do režimu PictBridge, stiskněte tlačítko se šipkou vpravo , dokud se na displeji nezobrazí požadovaná položka, a potom stiskněte tlačítko Výběr .
2. Pomocí tlačítek šipka doleva a doprava  můžete procházet dostupné položky nabídky.
3. Když se na displeji zobrazí požadované nastavení, uložte ho stisknutím tlačítka Výběr .

## Nabídka režimu PictBridge

Nabídka:	innosti:
Velikost papíru	<p>Zadejte velikost papíru založeného do vstupního zásobníku papíru:</p> <ul style="list-style-type: none"><li>• 3,5x5"</li><li>• 4x6"</li><li>• 5x7"</li><li>• 8,5x11"*</li><li>• L</li><li>• 2L</li><li>• Hagaki</li><li>• A6</li><li>• A5</li><li>• B5</li><li>• A4*</li><li>• 10x15 cm</li><li>• 13 x 18 cm</li></ul> <p><b>POZNÁMKA:</b> Výchozí velikost papíru je založena na výběru země.</p>
Velikost fotografie	<p>Zadejte velikost fotografií, které chcete vytisknout.</p> <ul style="list-style-type: none"><li>• 2,25x3,25"</li><li>• 3,5x5"</li></ul>

	<ul style="list-style-type: none"> <li>● 4x6"*</li> <li>● 5x7"</li> <li>● 8x10"</li> <li>● 8,5x11"</li> <li>● L</li> <li>● 2L</li> <li>● Hagaki</li> <li>● A6</li> <li>● A5</li> <li>● B5</li> <li>● A4</li> <li>● 60x80 mm</li> <li>● 9x13 cm</li> <li>● 10x15 cm</li> <li>● 13x18 cm</li> <li>● 20x25 cm</li> <li>● Použití rozvržení – tato možnost je zobrazena pouze tehdy, když nastal konflikt velikosti fotografie a rozvržení. Vyřešte konflikt stisknutím tlačítka Výběr .</li> </ul>
Rozložení	<p>Zadejte rozvržení fotografií na výtiskové stránce.</p> <ul style="list-style-type: none"> <li>● Automaticky*</li> <li>● Bez okraj</li> <li>● 1 na stránku</li> <li>● 2 na stránku</li> <li>● 3 na stránku</li> <li>● 4 na stránku</li> <li>● 6 na stránku</li> <li>● 8 na stránku</li> <li>● 16 na stránku</li> <li>● 1 uprostřed</li> </ul>
Kvalita	<p>Zadejte kvalitu tisku (rozlišení) fotografií.</p> <ul style="list-style-type: none"> <li>● Automaticky*</li> <li>● Koncept</li> <li>● Normální</li> <li>● Foto</li> </ul>
Typ papíru	<p>Zadejte typ papíru založeného do vstupního zásobníku papíru.</p> <ul style="list-style-type: none"> <li>● Autom. detekce*</li> <li>● Obvyklý</li> <li>● Potahovaný</li> <li>● Foto</li> <li>● Průhledné fólie</li> </ul>
* Výchozí tovární nastavení	

# Pokyny pro práci s papírem a speciálními médii

- [Vložení papíru](#)
  - [Popis automatického senzoru typu papíru](#)
  - [Vkládání originálních dokument](#)
- 

## Vložení papíru

1. Prolistujte papír.



2. Zvedněte výstupní zásobník papíru a vysuňte podporu papíru.



3. Vložte papír do vstupního zásobníku papíru.

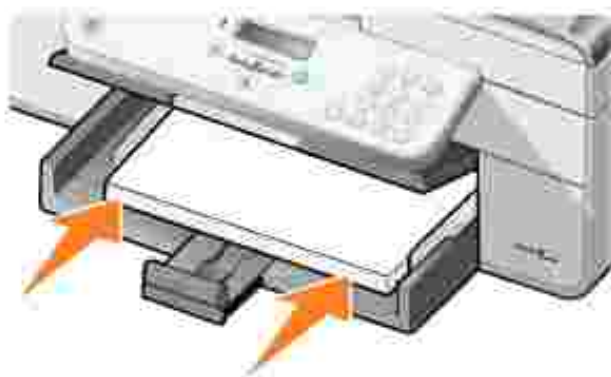

**POZNÁMKA:** Při vkládání papíru jej do tiskárny nezatlačte silou.

4. Stiskněte a posuňte vodící lišty tak, aby se dotýkaly okraje papíru.



5. Spusťte výstupní zásobník papíru.





6. Vytáhněte záračku výstupního zásobníku papíru, aby zachycovala papír vycházející z tiskárny.

**POZNÁMKA:** Výstupní zásobník papíru pojme nejvýše 50 listů papíru.



## Pokyny pro tisková média pro vstupní zásobník papíru

Max. počet vložených listů	Pokyny
<p>100 listů obyčejného papíru</p> 	<ul style="list-style-type: none"> <li>• Vodicí lišty posuňte tak, aby se dotýkaly okraje papíru.</li> <li>• Hlavice kovový papír vložte potiskovanou stranou otočenou dolů a horní část hlavice směrem do tiskárny.</li> <li>• Jste zvolili kvalitu tisku Automaticky, Koncept, Normální nebo Foto. Nevybírejte možnost Koncept, pokud je nainstalována fotografická kazeta.</li> </ul>
<p>20 listů nekonečného papíru</p> 	<ul style="list-style-type: none"> <li>• Před vložením nekonečného papíru odeberte všechny papíry ze vstupního zásobníku papíru.</li> <li>• Používejte nekonečný papír určený pro inkoustové tiskárny.</li> <li>• Stoh nekonečného papíru položte před tiskárnu a vložte první list.</li> <li>• Vodicí lišty posuňte tak, aby se dotýkaly okraje papíru.</li> <li>• Zvolili jste velikost papíru Nekonečný A4 nebo Nekonečný Letter.</li> </ul>
<p>15 obálek</p> 	<ul style="list-style-type: none"> <li>• Potiskovaná strana obálky musí být otočena dolů.</li> <li>• Obálky umístěte na střed výstupního zásobníku papíru.</li> <li>• Tisknete obálky s orientací Na šířku.</li> </ul> <p><b>POZNÁMKA:</b> Pro zákazníky z Japonska: Pro zásilky v Japonsku může být obálka vtištěna na výšku, s místem pro známku v pravém dolním rohu, nebo na šířku, s místem pro známku v levém dolním rohu. Pro mezinárodní zásilky tiskněte obálku na šířku, s místem pro známku v levém horním rohu.</p> <ul style="list-style-type: none"> <li>• Zvolte správnou velikost obálky. V případě, že přesná velikost</li> </ul>



	<p>obálek není v seznamu uvedena, vyberte další nejvtší velikost a nastavte levý a pravý okraj tak, aby byl text ve správné pozici.</p>
<p>35 pohlednic, registračních karet, dopisnic nebo fotografických karet</p> 	<ul style="list-style-type: none"> <li>• Potiskovaná strana karet musí být otočena dolů.</li> <li>• Karty umístěte na střed výstupního zásobníku papíru.</li> <li>• Lze zvolit kvalitu tisku Automaticky, Normální nebo Foto.</li> </ul>
<p>75 listů fotografického, potahovaného nebo lesklého papíru</p>	<ul style="list-style-type: none"> <li>• Potiskovaná strana papíru musí být otočena dolů.</li> <li>• Vodicí lišty posuňte tak, aby se dotýkaly okraje papíru.</li> <li>• Lze zvolit kvalitu tisku Automaticky, Normální nebo Foto.</li> </ul>
<p>25 nažehlovacích fólií</p>	<ul style="list-style-type: none"> <li>• Postupujte podle pokynů ke vkládání na balení nažehlovacích fólií.</li> <li>• Potiskovaná strana nažehlovacích fólií musí být otočena dolů.</li> <li>• Vodicí lišty se musí dotýkat okraje fólie.</li> <li>• Lze zvolit kvalitu tisku Automaticky, Normální nebo Foto.</li> </ul>
<p>75 pruhledných fólií</p>	<ul style="list-style-type: none"> <li>• Hrubá strana fólií musí být otočena dolů.</li> <li>• Vodicí lišty se musí dotýkat okraje fólií.</li> <li>• Jste zvolili kvalitu tisku Automaticky, Koncept, Normální nebo Foto.</li> </ul>
<p>35 listů štítků</p>	<ul style="list-style-type: none"> <li>• Potiskovaná strana štítků musí být otočena dolů.</li> <li>• Horní okraj štítků musí vstupovat do tiskárny jako první.</li> <li>• Vodicí lišty posuňte tak, aby se dotýkaly okraje papíru.</li> <li>• Jste zvolili kvalitu tisku Automaticky, Koncept, Normální nebo Foto.</li> </ul>
<p>100 listů hlavičkového papíru</p>	<ul style="list-style-type: none"> <li>• Potiskovaná strana hlavičkového papíru musí být otočena dolů.</li> <li>• Horní okraj hlavičkového papíru musí vstupovat do tiskárny jako první.</li> <li>• Vodicí lišty posuňte tak, aby se dotýkaly okraje papíru.</li> <li>• Jste zvolili kvalitu tisku Automaticky, Koncept, Normální nebo Foto.</li> </ul>
<p>100 listů papíru vlastní velikosti</p>	<ul style="list-style-type: none"> <li>• Papír vyhovuje těmto rozměrům:  Šířka: 3,0 – 8,5 palce (76,2 – 215,9 mm)  Délka: 5,0 – 14,0 palce (127,0 – 355,6 mm)</li> <li>• Potiskovaná strana papíru musí být otočena dolů.</li> <li>• Vodicí lišty posuňte tak, aby se dotýkaly okraje papíru.</li> <li>• Jste zvolili kvalitu tisku Automaticky, Koncept, Normální nebo Foto.</li> </ul>

## Popis automatického senzoru typu papíru

Tiskárna má automatický senzor typu papíru, který rozpoznává následující typy papíru:

- Obyčejný
- Průhledné fólie
- Fotografický/lesklý

Po založení některého z těchto typů papíru tiskárna typ rozpozná a automaticky přizpůsobí nastavení možnosti Kvalita/rychlost.

	Kvalita/rychlost	
Typ papíru	Je nainstalována černá a barevná kazeta	Je nainstalována fotografická a barevná kazeta
Obyčejný	Normální	Foto
Průhledné fólie	Normální	Foto
Lesklý/fotografický	Foto	Foto

 **POZNÁMKA:** Tiskárna nemůže zjistit velikost papíru.

Výběr velikosti papíru:

1. V otevřeném dokumentu klepněte postupně na příkazy Soubor → Tisk.

Otevře se dialogové okno Tisk.

2. Klepněte na tlačítko Předvolby, Vlastnosti, Možnosti nebo Nastavení (v závislosti na používaném programu a operačním systému).

Otevře se dialogové okno Předvolby tisku.

3. Na kartě Nastavení tisku zvolte velikost papíru.
4. Klepněte na tlačítko OK.

Pokud automatický senzor typu papíru nevyčtete, bude vždy aktivní. Pokud chcete automatický senzor typu papíru pro určitou tiskovou úlohu vypnout, postupujte následovně:

1. V otevřeném dokumentu klepněte postupně na příkazy Soubor → Tisk.

Otevře se dialogové okno Tisk.

2. Klepněte na tlačítko Předvolby, Vlastnosti, Možnosti nebo Nastavení (v závislosti na používaném programu a operačním systému).

Otevře se dialogové okno **Předvolby tisku**.

3. Na kartě **Nastavení tisku** zvolte typ papíru.
4. Klepněte na tlačítko **OK**.

Pokud chcete automatický senzor typu papíru vypnout pro všechny tiskové úlohy, postupujte následovně :

1. V systému *Windows XP* klepněte v nabídce **Start** postupně na položky **Ovládací panely** → **Tiskárny a jiný hardware** → **Tiskárny a faxy**.

V systému *Windows 2000* klepněte v nabídce **Start** postupně na položky **Nastavení** → **Tiskárny**.

2. Klepněte pravým tlačítkem myši na ikonu **Dell AIO Printer 946**.
3. Klepněte na možnost **Předvolby tisku**.

Otevře se dialogové okno **Předvolby tisku**.

4. Na kartě **Nastavení tisku** zvolte typ papíru.
5. Klepněte na tlačítko **OK**.

## Vkládání originálních dokumentů

### Do podavače ADF

Do podavače ADF můžete vložit až 50 listů podlohy (textem směrem nahoru) pro skenování, kopírování a faxování. Pro vkládání vícestránkových dokumentů doporučujeme používat podavač ADF.

 **POZNÁMKA:** Do podavače ADF nekládejte dopisnice, fotografické karty, fotografický papír nebo malé obrázky. Tyto dokumenty pokládejte na skleněnou plochu skeneru.



### Pokyny pro papír pro podavač ADF

Max. počet vložených listů	Pokyny
50 listů papíru formátu Letter	<ul style="list-style-type: none"> <li>• Dokument musí být vložen popsanou stranou nahoru.</li> <li>• Vodicí lišty posuňte tak, aby se dotýkaly okrajů papíru.</li> </ul>
50 listů papíru velikosti A4	<ul style="list-style-type: none"> <li>• Dokument musí být vložen popsanou stranou nahoru.</li> <li>• Vodicí lišty posuňte tak, aby se dotýkaly okrajů papíru.</li> </ul>
50 listů papíru velikosti Legal	<ul style="list-style-type: none"> <li>• Dokument musí být vložen popsanou stranou nahoru.</li> <li>• Vodicí lišty posuňte tak, aby se dotýkaly okrajů papíru.</li> </ul>
50 listů dvanáctihranného média se dvěma, třemi nebo čtyřmi otvory	<ul style="list-style-type: none"> <li>• Papír musí vyhovovat těmto rozměrům: Šířka: 8,27 – 8,5 palce (210,0 – 215,9 mm) Délka: 11,0 – 14,0 palců (279,4 – 355,6 mm)</li> <li>• Dokument musí být vložen popsanou stranou nahoru.</li> <li>• Vodicí lišty posuňte tak, aby se dotýkaly okrajů papíru.</li> </ul>
50 listů média pro kopírování se třemi otvory a vyztuženými okraji	<ul style="list-style-type: none"> <li>• Papír musí vyhovovat těmto rozměrům: Šířka: 8,27 – 8,5 palce (210,0 – 215,9 mm) Délka: 11,0 – 14,0 palců (279,4 – 355,6 mm)</li> <li>• Dokument musí být vložen popsanou stranou nahoru.</li> <li>• Vodicí lišty posuňte tak, aby se dotýkaly okrajů papíru.</li> </ul>
50 listů předtištěných formulářů a hlavičkového papíru	<ul style="list-style-type: none"> <li>• Papír musí vyhovovat těmto rozměrům: Šířka: 8,27 – 8,5 palce (210,0 – 215,9 mm) Délka: 11,0 – 14,0 palců (279,4 – 355,6 mm)</li> <li>• Dokument musí být vložen popsanou stranou nahoru.</li> <li>• Vodicí lišty posuňte tak, aby se dotýkaly okrajů papíru.</li> <li>• Používejte média, která dobře absorbují inkoust.</li> <li>• Před použitím v podavači ADF nechte předtištěná média důkladně uschnout.</li> <li>• V podavači ADF <i>nepoužívejte</i> médium s kovovými částicemi v inkoustu.</li> <li>• Nepoužívejte média s vytlačenými (embosovanými) prvky.</li> </ul>
50 listů papíru vlastní velikosti	<ul style="list-style-type: none"> <li>• Papír musí vyhovovat těmto rozměrům: Šířka: 8,27 – 8,5 palce (210,0 – 215,9 mm) Délka: 11,0 – 14,0 palců (279,4 – 355,6 mm)</li> <li>• Dokument musí být vložen popsanou stranou nahoru.</li> <li>• Vodicí lišty posuňte tak, aby se dotýkaly okrajů papíru.</li> </ul>

## Na skleněnou plochu skeneru

1. Otevřete horní kryt.



2. Položte originální dokument na sklenou plochu skeneru lícem dolů .

 **POZNÁMKA:** Levý horní roh dokumentu musí být zarovnan se šipkou na tiskárně .

Pro orientaci na výšku:

Pro orientaci na šířku:



3. Zavěte horní kryt.



# Tisk

- [Tisk dokumentu](#)
  - [Tisk fotografií](#)
  - [Tisk obálek](#)
  - [Tisk fotografií z fotoaparátu podporujícího standard PictBridge](#)
- 

## Tisk dokumentu

- Zapněte počítač a tiskárnu a ujistěte se, že jsou zařízeny propojena.
- Založte papír. Podrobnější informace jsou uvedeny v části [Založení papíru](#).
- V otevřeném dokumentu klepněte postupně na příkazy Soubor → Tisk.

Otevře se dialogové okno Tisk.

- Klepněte na tlačítko Vlastnosti, Předvolby, Možnosti nebo Nastavení (podle použitého programu nebo operačního systému).

Otevře se dialogové okno Předvolby tisku.

- Na kartách Nastavení tisku a Rozšířeně proveďte nezbytné změny dokumentu.
- Až změníte všechna požadovaná nastavení, klepněte na tlačítko OK.

Zavře se dialogové okno Předvolby tisku.

- Klepněte na tlačítko OK nebo Vytisknout (v závislosti na používaném programu nebo operačním systému).
- 

## Tisk fotografií

 **POZNÁMKA:** Společnost Dell doporučuje používat pro tisk fotografií barevnou kazetu a fotografickou kazetu.

- Zapněte počítač a tiskárnu a ujistěte se, že jsou zařízeny propojena.
- Založte papír. Podrobnější informace jsou uvedeny v části [Založení papíru](#).

 **POZNÁMKA:** Pro tisk fotografií se doporučuje používat fotografický, lesklý nebo potahovaný papír.

3. V otevřeném dokumentu klepněte postupně na příkazy Soubor→ Tisk.

Otevře se dialogové okno Tisk.

4. Klepněte na tlačítko Vlastnosti, Předvolby, Možnosti nebo Nastavení (podle použitého programu nebo operačního systému).

Otevře se dialogové okno Předvolby tisku.

5. Na kartě Nastavení tisku vyberte možnost Foto a pak z rozevírací nabídky vyberte nastavení rozlišení (dpi).

 **POZNÁMKA:** Chcete-li tisknout fotografie bez okrajů, zaškrtněte políčko Bez okrajů na kartě Nastavení tisku a potom zvolte v rozbalovací nabídce na kartě Rozšířená velikost papíru bez okrajů. Tisk bez okrajů bude realizován pouze tehdy, když použijete fotografický/lesklý papír. Výtisk na nefotografickém papíru obsahuje 2mm okraje na všech stranách.

6. Na kartách Nastavení tisku a Rozšířeně proveďte nezbytné změny dokumentu.

7. Po úpravě možností tisku klepněte na tlačítko OK.

Zavře se dialogové okno Předvolby tisku.

8. Klepněte na tlačítko OK nebo Tisk.
9. Po vytištění odeberte jednotlivé fotografie z tiskárny, abyste zabránili jejich slepování nebo rozmazání.

 **POZNÁMKA:** Před umístěním fotografií do alba nebo rámečku nechte uplynout dostatečnou dobu pro jejich úplné zaschnutí (12 až 24 hodin, v závislosti na okolních podmínkách). Pomůže to prodloužit jejich životnost.

---

## Tisk obálek

1. Zapněte počítač a tiskárnu a ujistěte se, že jsou zařízeny propojena.
2. Vložte obálku mezi vodící lišty stranou určenou k tisku otočenou dolů, s chlopní vlevo.



3. V otevřeném dokumentu klepněte postupně na příkazy Soubor → Tisk.

Otevře se dialogové okno Tisk.

4. Klepněte na tlačítko Vlastnosti, Předvolby, Možnosti nebo Nastavení (podle použitého programu nebo operačního systému).

Otevře se dialogové okno Předvolby tisku.

5. Na kartě Nastavení tisku vyberte orientaci Na šířku.

 **POZNÁMKA:** Pro zákazníky z Japonska: Pro zásilky v Japonsku může být obálka vytištěna na výšku, s místem pro známku v pravém dolním rohu nebo na šířku, s místem pro známku v levém dolním rohu. Pro mezinárodní zásilky tiskněte obálku na šířku, s místem pro známku v levém horním rohu.

---

## Tisk fotografií z fotoaparátu podporujícího standard PictBridge

Tato tiskárna je kompatibilní s fotoaparáty podporujícími standard PictBridge.

1. Zapojte jeden konec kabelu USB do fotoaparátu.
2. Zapojte druhý konec kabelu USB do portu PictBridge na přední straně tiskárny.

Informace o výbavu potřebných nastavení USB a spojení PictBridge a informace o použití si vyhledejte v pokynech dodaných s fotoaparátem.



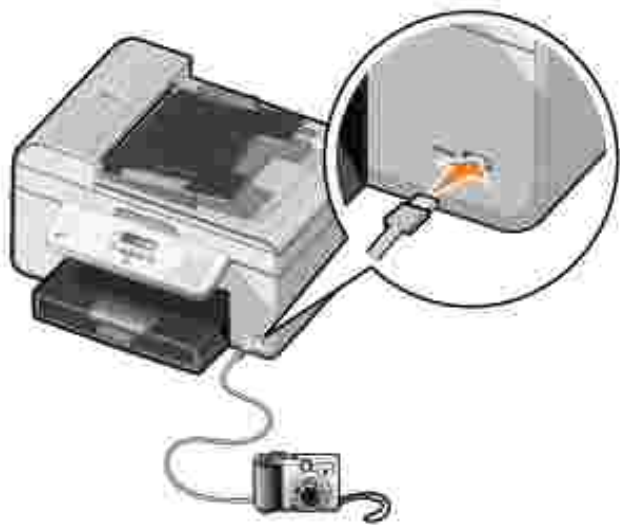

3. Zapnete digitální fotoaparát.

Tiskárna automaticky přejde do režimu PictBridge.

4. Pokyny k zahájení tisku fotografií najdete v dokumentaci fotoaparátu.





 **POZNÁMKA:** U mnoha digitálních fotoaparátů lze vybírat ze dvou režimů USB: počítač a tiskárna (nebo PTP). Pro tisk pomocí standardu PictBridge by mělo být použito nastavení USB tiskárna (nebo PTP). Podrobnější informace najdete v dokumentaci fotoaparátu.



# Kopírování

- [Kopírování dokument](#)
  - [Kopírování fotografií](#)
  - [Skládání kopií](#)
  - [Změna nastavení kopírování](#)
- 

## Kopírování dokument

### Použití ovládacího panelu

- Zapněte tiskárnu.
- Založte papír. Podrobnější informace jsou uvedeny v části [Založení papíru](#).
- Vložte originální dokument. Podrobnější informace jsou uvedeny v části [Vkládání originálních dokumentů](#).
- V hlavní nabídce přejděte pomocí tlačítek se šipkou vlevo a vpravo   na položku Kopírování, a pak stiskněte tlačítko Výběr .
- Proveďte potřebné změny v nastavení kopírování. Další informace najdete v části [Nabídka režimu Kopírování](#).
- Stiskněte tlačítko Start .

 **POZNÁMKA:** Pokud stisknete tlačítko Start  a neupršíte výběr barev, kopie bude vytisknuta ve výchozím nastavení barev.

### Ovládání pomocí počítače









- Zapněte počítač a tiskárnu a ujistěte se, že jsou zařízení propojena.
- Založte papír. Podrobnější informace jsou uvedeny v části [Založení papíru](#).
- Vložte originální dokument. Podrobnější informace jsou uvedeny v části [Vkládání originálních dokumentů](#).
- Klepněte na tlačítko Start → Programy nebo Všechny programy → Tiskárny Dell → Dell All-in-One Printer 946.
- Vyberte položku Dell All-in-One Center.

Spustí se aplikace Dell All-in-One Center.

6. Vyberte počet kopií (1 až 99) a potom zadejte v rozevírací nabídce Kopírovat nastavení barev.
  7. Funkci kopírování můžete přizpůsobit klepnutím na položku Zobrazit další nastavení kopírování.
  8. Po dokončení nastavení klepněte na tlačítko Kopírovat.
- 

## Kopírování fotografií

### Použití ovládacího panelu

1. Zapněte tiskárnu.
2. Vložte fotografický papír. Podrobnější informace jsou uvedeny v části [Založení papíru](#).
3. Vložte originální dokument. Podrobnější informace jsou uvedeny v části [Vkládání originálních dokumentů](#).
4. V hlavní nabídce přejděte pomocí tlačítek se šipkou vlevo a vpravo   na položku Kopírování, a pak stiskněte tlačítko Výběr .
5. Opakovaným stisknutím tlačítka se šipkou doprava  zobrazte položku Kvalita a potom stiskněte tlačítko Výběr .
6. Opakovaným stisknutím tlačítka se šipkou doprava  zobrazte položku Foto a potom stiskněte tlačítko Výběr .
7. Stiskněte tlačítko Start .

### Ovládání pomocí počítače

1. Zapněte tiskárnu.
2. Vložte fotografický papír. Podrobnější informace jsou uvedeny v části [Založení papíru](#).
3. Vložte originální dokument. Podrobnější informace jsou uvedeny v části [Vkládání originálních dokumentů](#).
4. Klepněte na tlačítko Start → Programy nebo Všechny programy → Tiskárny Dell → Dell AIO Printer 946.
5. Vyberte položku Dell All-In-One Center.









Spustí se aplikace Dell All-In-One Center.

6. Klepněte na tlačítko Zobrazit náhled.
7. Pomocí vybraných prvků vyznačte oblast obrázku, kterou chcete tisknout.

8. Vyberte počet kopií (1 až 99) a potom zadejte v rozevírací nabídce Kopírovat nastavení barev.
  9. Funkci kopírování můžete přizpůsobit klepnutím na položku Zobrazit další nastavení kopírování.
  10. Po dokončení nastavení klepněte na tlačítko Kopírovat.
- 

## Skládání kopií



### Použití ovládacího panelu

1. Zapněte tiskárnu.
2. Založte papír. Podrobnější informace jsou uvedeny v části [Založení papíru](#).
3. Vložte originální dokument. Podrobnější informace jsou uvedeny v části [Vkládání originálních dokumentů](#).
4. V hlavní nabídce přejděte pomocí tlačítek se šipkou vlevo a vpravo   na položku Kopírování, a pak stiskněte tlačítko Výběr .
5. Opakovaným stisknutím tlačítka se šipkou doprava  zobrazte položku Skládat a potom stiskněte tlačítko Výběr .
6. Pomocí klávesnice nebo tlačítek se šipkou vlevo a vpravo   zadejte počet kopií a potom stiskněte tlačítko Výběr .
7. Stiskněte tlačítko Start .

Kopírování do paměti.

8. Po naskenování stránky se zobrazí dotaz, zda chcete pokračovat další stránkou.

*Pokud chcete skenovat další stránku, postupujte takto:*

- a. Vyjměte originální dokument ze skleněné plochy skeneru.
- b. Položte další originální dokument na skleněnou plochu skeneru.
- c. Opakovaným stisknutím tlačítka se šipkou doprava  zobrazte položku Ano a potom stiskněte tlačítko Výběr .
- d. Tento proces opakujte tak dlouho, dokud nezkopírujete do paměti všechny originální dokumenty.

*Pokud nechcete skenovat další stránku, postupujte takto:*

Opakovaným stisknutím tlačítka se šipkou doprava zobrazte položku a potom stiskněte tlačítko Výběr. Dokument se za nene tisknout.

## Ovládání pomocí počítače

1. Zapněte počítač a tiskárnu a ujistěte se, že jsou zařízení propojena.
2. Založte papír. Podrobnější informace jsou uvedeny v části [Založení papíru](#).
3. Vložte originální dokument. Podrobnější informace jsou uvedeny v části [Vkládání originálních dokumentů](#).
4. Klepněte na tlačítko Start → Programy nebo Všechny programy → Tiskárny Dell → Dell All-in-One Printer 946.
5. Vyberte položku Dell All-in-One Center.

Spustí se aplikace Dell All-in-One Center.

6. Vyberte počet kopií (1 až 99) a potom zadejte v rozevírací nabídce Kopírovat nastavení barev.
7. Funkci kopírování můžete přizpůsobit klepnutím na položku Zobrazit další nastavení kopírování.
8. Klepněte na tlačítko Rozšířená nastavení kopírování.

Zobrazí se dialogové okno Rozšířená nastavení kopírování.

9. Na kartě Tisk zaškrtněte políčko Skládat kopie.
10. Klepněte na tlačítko OK.
11. Po dokončení nastavení klepněte na tlačítko Kopírovat.

---

## Změna nastavení kopírování

1. Klepněte na tlačítko Start → Programy nebo Všechny programy → Tiskárny Dell → Dell All-in-One Printer 946.
2. Vyberte položku Dell All-in-One Center.

Spustí se aplikace Dell All-in-One Center.

3. Vyberte počet kopií (1 až 99) a potom zadejte v rozevírací nabídce Kopírovat nastavení barev.
4. Po klepnutí na možnost Zobrazit další nastavení kopírování můžete provést tyto akce:
  - o Vybrat kvalitu kopie,
  - o Vyberte velikost papíru.

- o vybrat velikost p vodního dokumentu,
- o zesv tlit nebo ztmavit dokument,
- o zmenšit nebo zv tšit dokument,

5. Po klepnutí na tlačítko Rozšířeném žete můžete mít různé možnosti, například kvalitu.

6. Chcete-li provést nějaké změny, klepněte na následující karty.

Klepněte na tuto kartu:	Innost:
Tisk	<ul style="list-style-type: none"> <li>• Zvolit velikost a typ papíru.</li> <li>• Vybrat možnosti tisku bez okraj</li> <li>• Vybrat kvalitu tisku.</li> </ul>
Skenování	<ul style="list-style-type: none"> <li>• Zvolit barevnou hloubku a rozlišení skenování.</li> <li>• Automaticky oříznout skenovaný obrázek.</li> </ul>
Zlepšení obrazu	<ul style="list-style-type: none"> <li>• Vyrovnání obrázků po skenování (odstraní šikmé vložení)</li> <li>• Zastříhat rozmazané obrázky.</li> <li>• Upravit jas obrázku.</li> <li>• Upravit křivku korekce barev (gamma) obrázku.</li> </ul>
Obrazové vzory	<ul style="list-style-type: none"> <li>• Provést hladký převod obrázku ve stupních šedi do bodového vzoru (rozptylování).</li> <li>• Odstraní obrazových vzorů v časopisech a novinách (odstraní rastru)</li> <li>• Snížit šum v pozadí u barevného dokumentu.</li> </ul>

7. Klepněte na tlačítko OK.

8. Klepněte na tlačítko Kopírovat.





# Skenování



- [Skenování jednostránkových dokumentů a jednotlivých fotografií](#)
  - [Skenování vícestránkových dokumentů pomocí podavače ADF](#)
  - [Skenování vícestránkových dokumentů nebo více obrázků pomocí počítače](#)
  - [Úpravy naskenovaného textu pomocí funkce rozpoznávání písma \(OCR\)](#)
  - [Úpravy naskenovaných obrázků](#)
  - [Uložení obrázku do počítače](#)
  - [Odeslání naskenovaného obrázku nebo dokumentu elektronickou poštou](#)
  - [Zvětšení nebo zmenšení obrázku a dokumentu](#)
- 

## Skenování jednostránkových dokumentů a jednotlivých fotografií

 **POZNÁMKA:** Do podavače ADF nevkládejte pohlednice, fotografie, fotografický papír ani malé obrázky. Tyto položky umístěte na skleněnou plochu skeneru.

### Použití ovládacího panelu

1. Zapněte počítač a tiskárnu a ujistěte se, že jsou zařízení propojena. Pokud chcete skenovat v síti, zkontrolujte, zda je tiskárna připojena k síti.
2. Vložte originální dokument. Podrobnější informace jsou uvedeny v části [Vkládání originálních dokumentů](#).
3. Pomocí tlačítka se šipkou vpravo  přejděte na položku Skenování, a pak stiskněte tlačítko Výběr .
4. Pomocí tlačítka se šipkou vpravo  přejděte na položku Skenovat do, a pak stiskněte tlačítko Výběr .
5. *Pokud je tiskárna připojena místně:*
  - a. Tiskárna stáhne z počítače seznam aplikací.

Pomocí tlačítek se šipkou vlevo a vpravo   procházejte dostupnými aplikacemi, do kterých můžete naskenovaný dokument odeslat.

- b. Když se na displeji zobrazí požadovaná aplikace, stiskněte tlačítko Výběr .

*Pokud je tiskárna připojena k síti:*

 **POZNÁMKA:** Tiskárnu lze připojit k síti pouze pomocí síťového adaptéru Dell (prodává se samostatně).

a. Pomocí tlačítek se šipkou vlevo a vpravo   procházejte dostupnými položkami, do kterých můžete naskenovaný dokument odeslat.

b. Když se na displeji zobrazí požadovaný položka, stiskněte tlačítko Výběr .

c. Pokud je k položce přidružen 4místný PIN kód, zadejte ho pomocí klávesnice.

 **POZNÁMKA:** Kód lze nalézt v pravém horním rohu na hlavní stránce aplikace Dell All-In-One Center. Další informace naleznete v části [Použití aplikace Dell All-In-One Center](#). PIN kód není vyžadován implicitně, ale pouze tehdy, pokud byl nastaven.

d. Stiskněte tlačítko Výběr .



6. Stiskněte tlačítko Start .

Tiskárna naskenuje stránku. Po dokončení skenování se ve vybrané aplikaci vytvoří soubor.

## Ovládání pomocí položek

1. Zapněte počítač a tiskárnu a ujistěte se, že jsou zařízeny propojena.
2. Vložte originální dokument. Podrobnější informace jsou uvedeny v části [Vkládání originálních dokumentů](#).
3. Klepněte na tlačítko Start → Programy nebo Všechny programy → Tiskárny Dell → Dell All-In-One Center 946.
4. Vyberte položku Dell All-In-One Center.

Spustí se aplikace Dell All-In-One Center.

 **POZNÁMKA:** Aplikaci Dell All-In-One Center můžete spustit také z ovládacího panelu tiskárny. Když je tiskárna v režimu skenování stiskněte tlačítko Start . Spustí se aplikace Dell All-In-One Center.

5. Z rozbalovací nabídky Odeslat naskenovaný obrázek do: vyberte program, který chcete použít.

 **POZNÁMKA:** Pokud požadovaný program není v seznamu uveden, zvolte v rozbalovací nabídce položku Hledat další.... V následujícím okně klepněte na tlačítko Přidat a vyhledejte a přidejte program do seznamu.

6. Skenování můžete přerušit klepnutím na položku Zobrazit další nastavení skenování.







7. Po dokonění nastavení klepněte na tlačítko Skenovat.



Když tiskárna dokoní skenování dokumentu nebo obrázku, ve vybrané aplikaci se vytvoří soubor obsahující naskenovaný dokument.

---

## Skenování vícestránkových dokumentů pomocí podavače ADF

### Použití ovládacího panelu



1. Zapněte počítač a tiskárnu a ujistěte se, že jsou zařízení propojena.
2. Vložte originální dokument do podavače ADF. Podrobnější informace jsou uvedeny v části [Vkládání originálních dokumentů](#).
3. Pomocí tlačítka se šipkou vpravo  přejděte na položku Skenování, a pak stiskněte tlačítko Výběr .
4. Pomocí tlačítka se šipkou vpravo  přejděte na položku Skenovat do, a pak stiskněte tlačítko Výběr .
5. *Pokud je tiskárna propojena místně:*
  - a. Tiskárna stáhne z počítače seznam aplikací.

Pomocí tlačítek se šipkou vlevo a vpravo   procházejte dostupnými aplikacemi, do kterých můžete naskenovaný dokument odeslat.

- b. Když se na displeji zobrazí požadovaná aplikace, stiskněte tlačítko Výběr .

*Pokud je tiskárna propojena k síti:*

 **POZNÁMKA:** Tiskárnu lze připojit k síti pouze pomocí síťového adaptéru Dell (prodává se samostatně).

- a. Pomocí tlačítek se šipkou vlevo a vpravo   procházejte dostupnými počítači, do kterých můžete naskenovaný dokument odeslat.
- b. Když se na displeji zobrazí požadovaný počítač, stiskněte tlačítko Výběr .
- c. Pokud je k počítači přidružen 4místný PIN kód, zadejte ho pomocí klávesnice.

 **POZNÁMKA:** Kód lze nalézt v pravém horním rohu na hlavní stránce aplikace Dell All-In-One Center. Další informace naleznete v části [Použití aplikace Dell All-In-One Center](#). PIN kód není vyžadován implicitně, ale pouze tehdy, pokud byl nastaven.

d. Stiskněte tlačítko Výběr .



6. Stiskněte tlačítko Start .

Tiskárna naskenuje všechny stránky vložené do podavače ADF. Po naskenování všech stránek vložených do podavače ADF se ve vybrané aplikaci vytvoří jeden soubor obsahující všechny naskenované stránky.

## Ovládání pomocí počítače

1. Zapněte počítač a tiskárnu a ujistěte se, že jsou zařízení propojena.
2. Vložte originální dokument do podavače ADF. Podrobnější informace jsou uvedeny v části [Vkládání originálních dokumentů](#).
3. Klepněte na tlačítko Start → Programy nebo Všechny programy → Tiskárny Dell → Dell All-In-One Printer 946.
4. Vyberte položku Dell All-In-One Center.

Spustí se aplikace Dell All-In-One Center.

 **POZNÁMKA:** Aplikaci Dell All-In-One Center můžete spustit také z ovládacího panelu tiskárny. Když je tiskárna v režimu Skenování stiskněte tlačítko Start . Spustí se aplikace Dell All-In-One Center.

5. Z rozbalovací nabídky Odeslat naskenovaný obrázek do: vyberte program, který chcete použít.

 **POZNÁMKA:** Pokud požadovaný program není v seznamu uveden, zvolte v rozbalovací nabídce položku Hledat další.... V následujícím okně klepněte na tlačítko Přidat a vyhledejte a přidejte program do seznamu.

6. Skenování můžete přizpůsobit klepnutím na položku Zobrazit další nastavení skenování.
7. Po dokončení nastavení klepněte na tlačítko Skenovat.

Tiskárna naskenuje všechny stránky vložené do podavače ADF. Po naskenování všech stránek vložených do podavače ADF se ve vybrané aplikaci vytvoří jeden soubor obsahující všechny naskenované stránky.

---



## Skenování vícestránkových dokumentů nebo více

## obrázky pomocí počítače

 **POZNÁMKA:** N které programy nepodporují skenování více stránek.

1. Zapněte počítač a tiskárnu a ujistěte se, že jsou zařízeny propojena.
2. Vložte originální dokument. Podrobnější informace jsou uvedeny v části [Vkládání originálních dokumentů](#).
3. Klepněte na tlačítko Start → Programy nebo Všechny programy → Tiskárny Dell → Dell All-in-One Printer 946.
4. Vyberte položku Dell All-in-One Center.

Spustí se aplikace Dell All-in-One Center.

 **POZNÁMKA:** Aplikaci Dell All-in-One Center můžete spustit také z ovládacího panelu tiskárny. Když je tiskárna v režimu Skenování stisknete tlačítko Start . V počítači se spustí aplikace Dell All-in-One Center.

5. Z rozbalovací nabídky Odeslat naskenovaný obrázek do: vyberte program, který chcete použít.

 **POZNÁMKA:** Pokud požadovaný program není v seznamu uveden, zvolte v rozbalovací nabídce položku Hledat další.... V následujícím okně klepněte na tlačítko Přidat a vyhledejte a přidejte program do seznamu.

6. Skenování můžete přizpůsobit klepnutím na položku Zobrazit další nastavení skenování.
7. Klepněte na tlačítko Rozšířené

Zobrazí se dialogové okno Rozšířené nastavení skenování

8. Na kartě Skenování zaškrtněte políčko Skenovat více dokumentů před vyhotovením výstupu
9. Klepněte na tlačítko OK.
10. Po dokončení nastavení klepněte na tlačítko Skenovat.

Po naskenování první stránky budete vyzváni k vložení další stránky.

11. Položte na skenovací plochu další list a klepněte na tlačítko Ano. Tento postup opakujte, dokud nebudou naskenovány všechny stránky.
12. Po naskenování všech stránek klepněte na tlačítko Ne.

Když tiskárna dokončí skenování poslední stránky nebo obrázku, vytvoří se ve vybrané aplikaci jeden soubor obsahující všechny naskenované stránky nebo obrázky.

---



# Úpravy naskenovaného textu pomocí funkce rozpoznávání písma (OCR)

Software pro rozpoznávání písma (OCR) převádí naskenovaný obrázek do formátu, který lze upravit v textovém editoru.

 **POZNÁMKA:** Pro zákazníky používající japonštinu nebo zjednodušenou čínštinu: Ujistěte se, že máte v počítači nainstalovaný software OCR. Kopie softwaru OCR byla dodána spolu s tiskárnou a měla by být nainstalována zároveň se softwarem tiskárny.

1. Zapněte počítač a tiskárnu a ujistěte se, že jsou zařízení propojena.
2. Vložte originální dokument. Podrobnější informace jsou uvedeny v části [Vkládání originálních dokumentů](#).
3. Klepněte na tlačítko Start → Programy nebo Všechny programy → Tiskárny Dell → Dell All-In-One Printer 946.
4. Vyberte položku Dell All-In-One Center.

Spustí se aplikace Dell All-In-One Center.

 **POZNÁMKA:** Aplikaci Dell All-In-One Center můžete spustit také z ovládacího panelu tiskárny. Když je tiskárna v režimu Skenování stisknete tlačítko Start . V počítači se spustí aplikace Dell All-In-One Center.

5. Z rozbalovací nabídky Odeslat naskenované obrázky do: vyberte textový editor nebo procesor.

 **POZNÁMKA:** Pokud požadovaný program není v seznamu uveden, zvolte v rozbalovací nabídce položku Hledat další... V následujícím okně klepněte na tlačítko Přidat a vyhledejte a přidejte program do seznamu.

6. Skenování můžete přizpůsobit klepnutím na položku Zobrazit další nastavení skenování.
7. Klepněte na tlačítko Rozšířené

Zobrazí se dialogové okno Rozšířené nastavení skenování

8. Na kartě Skenování zaškrtněte políčko Převést naskenovaný dokument na text (OCR).
9. Klepněte na tlačítko OK.
10. Po dokončení nastavení klepněte na tlačítko Skenovat.



Naskenovaný text se otevře ve vybraném programu.

---

# Úpravy naskenovaných obrázků

1. Zapněte počítač a tiskárnu a ujistěte se, že jsou zařízeny propojena.
2. Vložte originální dokument. Podrobnější informace jsou uvedeny v části [Vkládání originálních dokumentů](#).
3. Klepněte na tlačítko Start → Programy nebo Všechny programy → Tiskárny Dell → Dell All-In-One Printer 946.
4. Vyberte položku Dell All-In-One Center.

Spustí se aplikace Dell All-In-One Center.

 **POZNÁMKA:** Aplikaci Dell All-In-One Center můžete spustit také z ovládacího panelu tiskárny. Když je tiskárna v režimu Skenování stisknete tlačítko Start . V počítači se spustí aplikace Dell All-In-One Center.

5. Z rozbalovací nabídky Odeslat naskenovaný obrázek do: vyberte cíl skenování.

 **POZNÁMKA:** Pokud požadovaný program není v seznamu uveden, zvolte v rozbalovací nabídce položku Hledat další... V následujícím okně klepněte na tlačítko Přidat a vyhledejte a přidejte program do seznamu.

6. Skenování můžete přizpůsobit klepnutím na položku Zobrazit další nastavení skenování.
7. Po dokončení nastavení klepněte na tlačítko Skenovat.

Po zpracování obrázku se obrázek otevře ve vybraném programu.

8. Upravte obrázek pomocí nástrojů, které máte v programu k dispozici. Můžete:
  - odstranit červené okraje;
  - oříznout obrázek;
  - přidat k obrázku text,
  - upravit jas a kontrast obrázku.

Další informace naleznete v dokumentaci dodané s grafickým programem.



---

## Uložení obrázku do počítače

1. Zapněte počítač a tiskárnu a ujistěte se, že jsou zařízeny propojena.
2. Vložte originální dokument. Podrobnější informace jsou uvedeny v části [Vkládání originálních dokumentů](#).

3. Klepněte na tlačítko Start → Programy nebo Všechny programy → Tiskárny Dell → Dell All-in-One Printer 946.
4. Vyberte položku Dell All-in-One Center.

Spustí se aplikace Dell All-in-One Center.

 **POZNÁMKA:** Aplikaci Dell All-in-One Center můžete spustit také z ovládacího panelu tiskárny. Když je tiskárna v režimu Skenování stisknete tlačítko Start . V počítači se spustí aplikace Dell All-in-One Center.



5. V části Nástroje produktivity klepněte na možnost Uložit obrázek do počítače.
6. Uložte obrázek do počítače podle pokynů na obrazovce počítače.

---

## Odeslání naskenovaného obrázku nebo dokumentu elektronickou poštou

1. Zapněte počítač a tiskárnu a ujistěte se, že jsou zařízení propojena.
2. Vložte originální dokument. Podrobnější informace jsou uvedeny v části [Vkládání originálních dokumentů](#).
3. Klepněte na tlačítko Start → Programy nebo Všechny programy → Tiskárny Dell → Dell All-in-One Printer 946.
4. Vyberte položku Dell All-in-One Center.

Spustí se aplikace Dell All-in-One Center.

 **POZNÁMKA:** Aplikaci Dell All-in-One Center můžete spustit také z ovládacího panelu tiskárny. Když je tiskárna v režimu Skenování stisknete tlačítko Start . V počítači se spustí aplikace Dell All-in-One Center.

5. V části Nástroje produktivity klepněte na možnost Odeslat obrázek či dokument elektronickou poštou.
6. V nabídce Co skenujete? vyberte odpovídající položku.
7. Při přípravě fotografie nebo dokumentu pro elektronickou poštu postupujte podle pokynů na obrazovce.
8. Klepněte na tlačítko Další.
9. Spusťte aplikaci elektronické pošty, napište zprávu k připojenému dokumentu a zprávu odešlete.



 **POZNÁMKA:** Odpovědi na otázky týkající se připojení dokumentů k e-mailům najdete v nápovědě aplikace elektronické pošty.

---

## Zvětšení nebo zmenšení obrázků a dokument

1. Zapněte počítač a tiskárnu a ujistěte se, že jsou zařízení propojena.
2. Vložte originální dokument. Podrobnější informace jsou uvedeny v části [Vkládání originálních dokumentů](#).
3. Klepněte na tlačítko Start → Programy nebo Všechny programy → Tiskárny Dell → Dell All-in-One Printer 946.
4. Vyberte položku Dell All-in-One Center.

Spustí se aplikace Dell All-in-One Center.

 **POZNÁMKA:** Aplikaci Dell All-in-One Center můžete spustit také z ovládacího panelu tiskárny. Když je tiskárna v režimu Skenování stisknete tlačítko Start . V počítači se spustí aplikace Dell All-in-One Center.

5. Klepněte na tlačítko Zobrazit náhled.

 **POZNÁMKA:** Pokud je velikost skenovaného dokumentu (v dolní pravé části okna náhledu) zobrazena červeně, nemáte k dispozici dostatek systémových zdrojů pro provedení skenování ve vybraném rozlišení nebo velikosti. Abyste tento problém vyřešili, snižte rozlišení nebo velikost skenované plochy.

6. V části Nástroje produktivity vyberte možnost Zvětšit nebo zmenšit obrázek.
7. Vyberte novou velikost obrázku podle pokynů na obrazovce.
8. Po dokončení úprav obrázku klepněte na tlačítko Skenovat.

# Faxování

- [Instalace tiskárny s vybavením](#)
- [Faxování pomocí ovládacího panelu tiskárny](#)
- [Odeslání faxu z počítače](#)
- [Změna nastavení faxu](#)
- [Rychlá volba](#)
- [Ruční vytváření faxu při poslechu telefonní linky \(volání v zavěšeném stavu\)](#)
- [Opožděné odeslání faxu](#)
- [Blokování faxu](#)

Chcete-li faxovat, není nutné připojit tiskárnu k počítači. Pro základní faxování používejte panel ovládací. Viz část [Faxování pomocí panelu ovládací tiskárny](#).

 **POZNÁMKA:** Pokyny pro faxování pomocí softwaru v počítači naleznete v části [Odeslání faxu z počítače](#).

Zařízení	Výhody	Další informace
<ul style="list-style-type: none"><li>• tiskárna</li><li>• telefonní kabel (součástí balení)</li></ul>	Kopie lze vytvářet a faxy odesílat i přijímat bez použití počítače.	<a href="#">Připojení přímo do telefonní zásuvky ve zdi</a>
<ul style="list-style-type: none"><li>• tiskárna</li><li>• telefon (prodáván samostatně)</li><li>• dva telefonní kabely (jeden je součástí balení)</li></ul>	<ul style="list-style-type: none"><li>• Používáte faxovou linku jako běžnou telefonní linku.</li><li>• Tiskárnu lze nainstalovat kdekoliv, kde máte telefon.</li><li>• Kopie lze vytvářet a faxy odesílat i přijímat bez použití počítače.</li></ul>	<a href="#">Připojení k telefonu</a>
<ul style="list-style-type: none"><li>• tiskárna</li><li>• telefon (prodáván samostatně)</li><li>• záznamník (prodáván samostatně)</li><li>• tři telefonní kabely (jeden je součástí balení)</li></ul>	Můžete přijímat přichozí hlasové zprávy i faxy.	<a href="#">Připojení k záznamníku</a>
<ul style="list-style-type: none"><li>• tiskárna</li><li>• telefon (prodáván samostatně)</li><li>• počítačový modem (prodáván samostatně)</li><li>• tři telefonní kabely (jeden je součástí balení)</li><li>• kabel USB (prodáván samostatně)</li></ul>	Zvýší se počet telefonních zásuvek.	<a href="#">Připojení k počítačovému modemu</a>

 **POZNÁMKA:** Telefonní kabel (součástí balení) je třeba připojit ke správnému konektoru.

---



## Instalace tiskárny s vybavením

### Zapojení přímo do telefonní zásuvky ve zdi

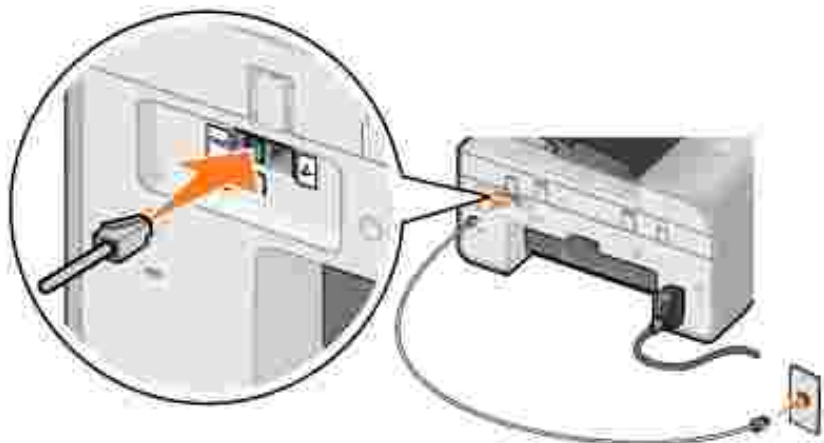

1. Připojte jeden konec telefonního kabelu ke konektoru FAX (FAX – konektor na levé straně).
2. Druhý konec telefonního kabelu připojte k aktivní telefonní zásuvce.

### Připojení k telefonu

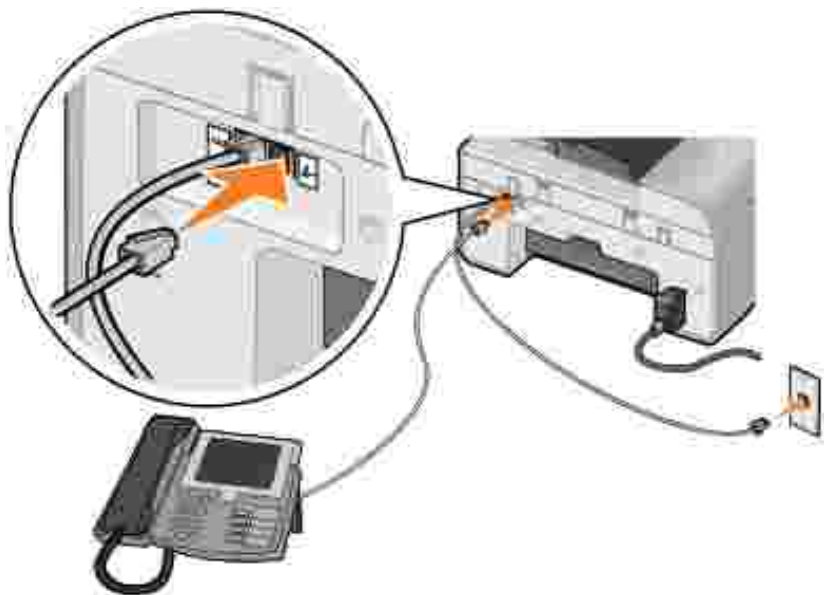

1. Připojte telefonní kabel od konektoru FAX (FAX – konektor na levé straně) na tiskárnu k telefonní zásuvce na zdi.
2. Sejměte z konektoru PHONE ochrannou zástrčku (PHONE – konektor na pravé straně).
3. Připojte telefonní kabel z telefonu ke konektoru PHONE (PHONE – konektor na pravé straně).

**POZNÁMKA:** Pokud je telefonní systém ve vaší zemi sériový (jako například v Německu, ve Švédsku, v Dánsku, v Rakousku, v Belgii, v Itálii, ve Francii nebo ve Švýcarsku), musíte pro zajištění správné funkce faxu odstranit z konektoru PHONE (2 – konektor na pravé straně) modrou zástrčku a potom do něj zastrčit dodaný žlutý zakončovací šroub. V těchto zemích nelze tento port použít pro připojení dalších zařízení.

## Připojení k záznamníku

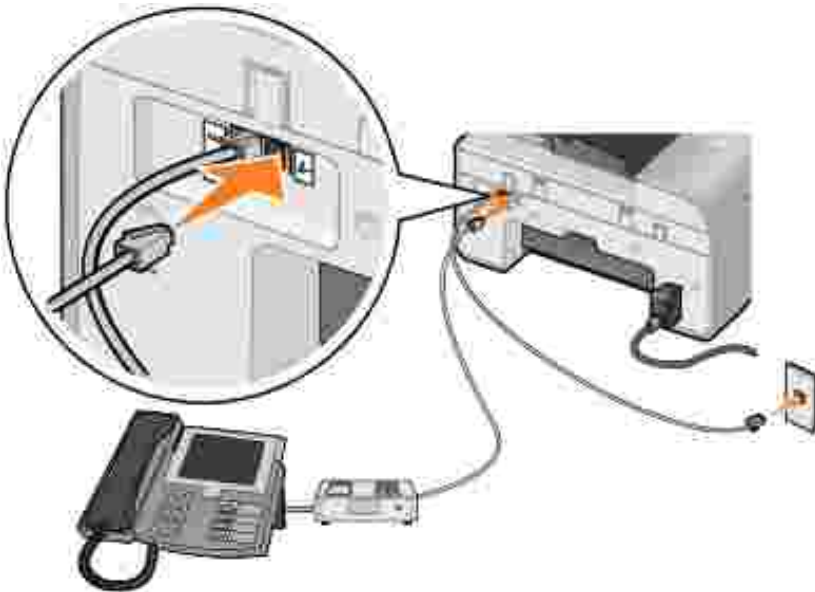

1. Připojte telefonní kabel od konektoru FAX (2 – konektor na levé straně) na tiskárnu k telefonní zásuvce na zdi.
2. Sejměte z konektoru PHONE ochrannou zástrčku (2 – konektor na pravé straně).
3. Připojte telefonní kabel z telefonu k záznamníku.
4. Připojte telefonní kabel ze záznamníku ke konektoru PHONE (2 – konektor na pravé straně).

**POZNÁMKA:** Pokud je telefonní systém ve vaší zemi sériový (jako například v Německu, ve Švédsku, v Dánsku, v Rakousku, v Belgii, v Itálii, ve Francii nebo ve Švýcarsku), musíte pro zajištění správné funkce faxu odstranit z konektoru PHONE (2 – konektor na pravé straně) modrou zástrčku a potom do něj zastrčit dodaný žlutý zakončovací šroub. V těchto zemích nelze tento port použít pro připojení dalších zařízení.

## Připojení k počítačovému modemu

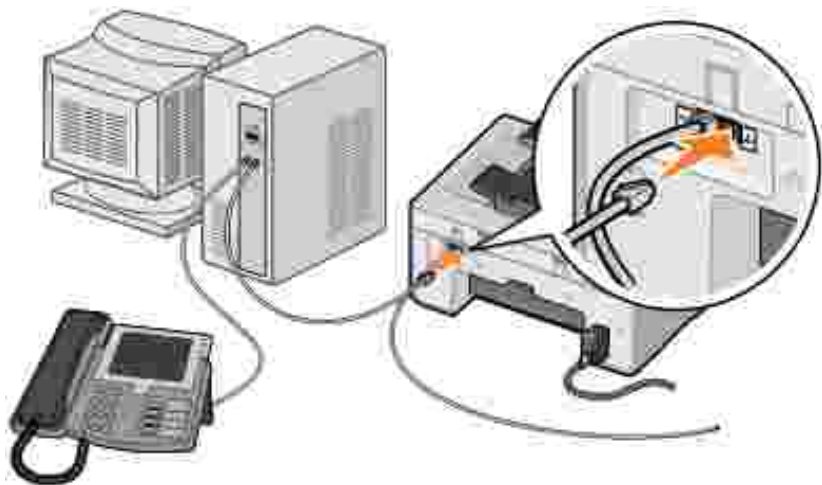

1. Připojte telefonní kabel od konektoru FAX (FAX – konektor na levé straně) na tiskárnu k telefonní zásuvce na zdi.
2. Sejměte z konektoru PHONE ochrannou zástrčku (☞ – konektor na pravé straně).
3. Připojte telefonní kabel z počítačového modemu ke konektoru PHONE (☞ – konektor na pravé straně).
4. Připojte telefonní kabel od počítačového modemu k telefonu.

**POZNÁMKA:** Pokud je telefonní systém ve vaší zemi sériový (jako například v Německu, ve Švédsku, v Dánsku, v Rakousku, v Belgii, v Itálii, ve Francii nebo ve Švýcarsku), musíte pro zajištění správné funkce faxu odstranit z konektoru PHONE (☞ – konektor na pravé straně) modrou zástrčku a potom do něj zasíť dodaný žlutý zakončovací šroub. V těchto zemích nelze tento port použít pro připojení dalších zařízení.

## Lze použít linku DSL?

Linka DSL přenáší do počítače digitální data prostřednictvím telefonní linky. Vaše tiskárna je určena k práci s analogovými daty. Pokud faxujete prostřednictvím telefonní linky připojené k DSL modemu, nainstalujte DSL filtr, abyste zabránili vzájemnému rušení se signálem analogového faxmodemu.

**POZNÁMKA:** ISDN (integrated services digital network) modemy a kabelové modemy nejsou faxmodemy a nepodporují faxování.

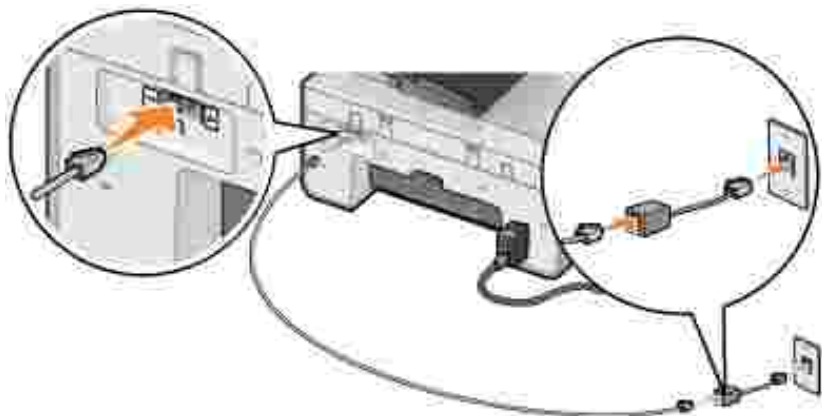

1. Připojte DSL filtr k funkční telefonní lince.
2. Tiskárnu připojte přímo k výstupu filtru DSL.



**POZNÁMKA:** Neinstalujte mezi DSL filtr a tiskárnu žádné rozdělovače signálu. Pokud potřebujete další pomoc, obraťte se na svého poskytovatele služeb DSL.

## Faxování pomocí ovládacího panelu tiskárny

### Odeslání faxu

1. Ujistěte se, že je tiskárna zapnutá a připojená k funkční telefonní lince.
2. Vložte originální dokument.
3. V hlavní nabídce přejděte pomocí tlačítek se šipkou vlevo a vpravo   na položku **Fax a pak** stiskněte tlačítko **Výběr** .
4. Pomocí klávesnice zadejte faxové číslo.



**POZNÁMKA:** Můžete zadat až 64 čísel.

5. Stiskněte tlačítko **Start** .

Tiskárna naskenuje dokument a odešle fax na zadané číslo. Po dokončení přenosu tiskárna pípnutím oznámí, že přenos faxu byl dokončen.



### Odeslání distribuovaného faxu

Distribuovaný fax umožňuje odeslat jeden fax najednou na více čísel. Můžete zadat až 30 různých čísel.

1. Ujistěte se, že je tiskárna zapnutá a připojená k funkční telefonní lince.
2. Vložte originální dokument.
3. V hlavní nabídce přejděte pomocí tlačítek se šipkou vlevo a vpravo   na položku **Fax a pak**

stisknete tlačítko Výběr .

4. Pomocí klávesnice zadejte faxové číslo.
5. Pokud chcete zadat další faxové číslo, stisknete tlačítko Výběr .
6. Pomocí klávesnice zadejte faxové číslo.
7. Postup opakujte, dokud nezadáte všechna čísla, na která chcete fax odeslat.







 **POZNÁMKA:** K výběru telefonních čísel můžete použít také možnosti Telefonní seznam nebo Přech. opak. volby. Každé číslo, které vyberete nebo zadáte, bude přidáno do seznamu, dokud nestisknete tlačítko Start .

8. Stisknete tlačítko Start .

Po zahájení faxování tiskárna vytočí první číslo, naváže spojení, odešle fax, přeruší spojení a přesune se na další číslo v seznamu. Tento proces pokračuje tak dlouho, dokud není seznam vyčerpán. Pokud se tiskárna nemůže spojit s faxovým číslem, přejde na další číslo v seznamu. Číslo, se kterým se nepodařilo navázat spojení, se přesune na konec seznamu a po vyčerpání seznamu zkusí tiskárna znovu navázat spojení.

 **POZNÁMKA:** Počet opakovaných pokusů o navázání spojení s faxovými čísly, se kterými se tiskárna nepodařilo navázat spojení, je určen po tem opakování zadaným v nabídce Možnosti volby a odeslání. Další informace naleznete v části [Nabídka Nastavení faxu](#).

## Automatický příjem faxu













1. Ujistěte se, že je tiskárna zapnutá a připojená k funkční telefonní lince.
2. Zkontrolujte, zda je funkce Automatický příjem zapnutá nebo je v naplánovaném období zapnutá.
  - a. V hlavní nabídce přejděte pomocí tlačítek se šipkou vlevo a vpravo   na položku Fax a pak stisknete tlačítko Výběr .
  - b. Opakovaným stisknutím tlačítka se šipkou doprava  zobrazíte položku Automatický příjem a potom stisknete tlačítko Výběr .
  - c. *Jestliže chcete, aby tiskárna vždy přijala hovor, když telefon zazvoní* stisknete tlačítko se šipkou doprava , až se na displeji zobrazí položka Ano.

*Jestliže chcete naplánovat časový rámec, ve kterém bude tiskárna přijímat hovory, když telefon zazvoní, stisknete opakovaně tlačítko se šipkou doprava , až se na displeji zobrazí položka Plánované a potom zadejte pomocí klávesnice čas zapnutí a vypnutí automatického příjmu*

- d. Stisknete tlačítko Výběr .









 **POZNÁMKA:** Pokud je tiskárna připojena k záznamníku a funkce automatického přijmuje zapnuta, hovor přijme záznamník. Jestliže je rozpoznán tón faxu, záznamník se odpojí a tiskárna přijme fax. Ne-li rozpoznán tón faxu, hovor dokončí záznamník.

3. Vyberte počet zazvonění, po kterém tiskárna přijme přichozí fax.

- a. V hlavní nabídce přejděte pomocí tlačítek se šipkou vlevo a vpravo   na položku Fax a pak stiskněte tlačítko Výběr .
- b. Opakovaným stisknutím tlačítka se šipkou doprava  zobrazíte položku Nastavení faxu a potom stiskněte tlačítko Výběr .
- c. Opakovaným stisknutím tlačítka se šipkou doprava  zobrazíte položku Zvonění a příjem a potom stiskněte tlačítko Výběr .
- d. Opakovaným stisknutím tlačítka se šipkou doprava  zobrazíte položku Odpověď na fax, pokud a potom stiskněte tlačítko Výběr .
- e. Pomocí tlačítek se šipkou vlevo a vpravo   můžete procházet dostupná nastavení.
- f. Když se na displeji zobrazí požadovaný počet zazvonění, stiskněte tlačítko Výběr .

Po nastaveném počtu zazvonění tiskárna automaticky přijme fax.

## Ruční příjem faxu

1. Ujistěte se, že je tiskárna zapnutá a připojená k funkční telefonní lince.
2. Zkontrolujte, zda je funkce Automatický příjem vypnuta.
  - a. V hlavní nabídce přejděte pomocí tlačítek se šipkou vlevo a vpravo   na položku Fax a pak stiskněte tlačítko Výběr .
  - b. Opakovaným stisknutím tlačítka se šipkou doprava  zobrazíte položku Automatický příjem a potom stiskněte tlačítko Výběr .
  - c. Opakovaným stisknutím tlačítka se šipkou doprava  zobrazíte položku Ne a potom stiskněte tlačítko Výběr .
3. Při přichozím faxu se na displeji zobrazí zpráva Přichozí volání: Přijměte fax stisknutím tlačítka  nebo 3355#.

Stiskněte tlačítko Start , nebo zadejte pomocí klávesnice DELL# (3355#).

---

## Odeslání faxu z počítače

Faxy ze souborů v počítači lze odeslat přes modem tiskárny nebo modem počítače. Každý soubor, který lze vytisknout, lze odfaxovat.

### Připojení kabel

*Pokud chcete faxovat přes modem tiskárny,* připojte ke konektoru FAX (FAX – konektor na levé straně) na tiskárně funkční telefonní linku.

*Pokud chcete faxovat přes modem počítače* připojte ke konektoru LINE (LINE – konektor na levé straně) na faxmodemu počítače funkční telefonní linku.

### Lze použít linku DSL?

Linka DSL přenáší do počítače digitální data prostřednictvím telefonní linky. Vaše tiskárna je určena k práci s analogovými daty. Pokud faxujete prostřednictvím telefonní linky připojené k DSL modemu, nainstalujte DSL filtr, abyste zabránili vzájemnému rušení se signálem analogového faxmodemu.

 **POZNÁMKA:** ISDN (integrated services digital network) modemy a kabelové modemy nejsou faxmodemy a nepodporují faxování.

1. Připojte DSL filtr k funkční telefonní lince.
2. Tiskárnu připojte přímo k výstupu filtru DSL.

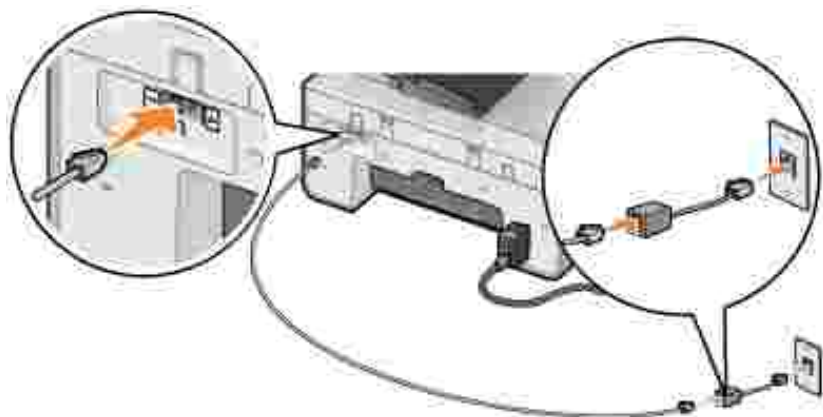

 **POZNÁMKA:** Neinstalujte mezi DSL filtr a tiskárnu žádné rozdělovače signálu. Pokud potřebujete další pomoc, obraťte se na svého poskytovatele služeb DSL.

### Faxování přes modem tiskárny

## Odeslání faxu pomocí aplikace Dell All-In-One Center

1. Zapněte tiskárnu a počítač a ujistěte se, že jsou zařízení propojena.
2. Vložte originální dokument.
3. Klepněte na tlačítko Start → Programy nebo Všechny programy → Tiskárny Dell → Dell AIO Printer 946.
4. Vyberte položku Dell All-In-One Center.

Spustí se aplikace Dell All-In-One Center.

5. Klepněte na tlačítko Odfaxovat.
6. Při odesílání faxu postupujte podle pokynů na obrazovce.

## Odeslání faxu pomocí nástroje Dell Printer Fax Tools

Pomocí softwaru Dell Printer Fax Tools můžete odfaxovat libovolný dokument, který můžete vytisknout.

1. V otevřeném dokumentu klepněte postupně na příkazy Soubor → Tisk.

Otevře se dialogové okno Tisk.

2. V seznamu tiskáren zvolte položku Dell Printer Fax Tools.
3. Klepněte na tlačítko OK nebo Vytisknout a postupujte podle pokynů na obrazovce.

## Příjem faxu

Poítačový modem přijímá pouze tištěné dokumenty. Pokud potřebujete uložit elektronické kopie přijatých faxů, musíte naskenovat přijatý dokument do souboru (viz část [Naskenování obrazu do počítače](#)) nebo přijímat faxy pomocí modemu počítače (viz část [Přijímání faxu pomocí Konzoly služby Fax nebo Správy služby fax](#)).

## Faxování přes modem počítače

Pokud je ke konektoru LINE (☎) modemu počítače připojena funkční telefonní linka, použijte pro odesílání a příjem faxů program Konzola služby Fax (pouze systém Windows XP) nebo Správa služby Fax Service (pouze systém Windows 2000):

- Pro tisk a příjem souborů jako faxů použijte program Konzola služby Fax nebo Správa služby Fax Service, případně
- Použijte aplikaci Dell All-In-One Center pro naskenování dokumentu do souboru a následně použijte program Konzola služby Fax nebo Správa služby Fax Service pro tisk souboru do faxu.



## Instalace Konzoly služby Fax v systému Windows XP

1. Klepněte na tlačítko Start→ Nastavení→ Ovládací panely.
2. Poklepejte na ikonu Přidat nebo odebrat programy

Otevře se dialogové okno Přidat nebo odebrat programy.

3. Klepněte na ikonu Přidat nebo odebrat součásti systému
4. V seznamu Součásti zaškrtněte možnost Služba Fax.
5. Klepněte na tlačítko Další.

 **POZNÁMKA:** Během dokončení instalace této součásti budete možná vyzváni ke vložení instalačního disku CD systému Windows.

6. Klepněte na tlačítko Dokončit.
7. V dialogovém okně Přidat nebo odebrat programy klepněte na tlačítko Zavřít.

## Konfigurace Konzoly služby Fax (Windows XP) nebo Správy služby fax (Windows 2000)

1. Klepněte na tlačítko Start→ Programy nebo Všechny programy→ Příslušenství→ Komunikace→ Fax→ Konzola služby Fax (Windows XP) nebo Správa služby Fax (Windows 2000).
2. V okně Vítejte vás průvodce konfigurací služby Fax klepněte na tlačítko Další.
3. V okně Informace o odesílateli zadejte informace, které chcete zobrazovat na první straně vašeho faxu a klepněte na tlačítko Další.
4. V okně Vyberte zařízení pro odesílání a přijímání faxových zpráv klepněte v seznamu Vyberte faxové zařízení na modem nainstalovaný v počítači.
5. Chcete-li zakázat odesílání faxů, zrušte zaškrtnutí políčka Povolit odesílání.
6. Chcete-li přijímat faxy, zaškrtněte políčko Povolit přijímání.

 **POZNÁMKA:** Zaškrtnutí volby Povolit přijímání umožní přijímat faxy, ale můžete se stát, že počítačový modem bude přijímat všechna telefonní volání a nebudete tedy dostávat hlasové zprávy.

7. Klepněte na tlačítko Přijmout ručně nebo Přijmout automaticky po (zadaném počtu zazvonění).
8. Klepněte na tlačítko Další.
9. V okně Identifikace číslo volající stanice (TSID) zadejte do pole ID volající stanice (TSID) identifikační informace (obvykle vaše faxové číslo a jméno nebo název podniku).

Tyto informace se zobrazí v záhlaví odesílaných faxů a identifikují vaše faxové zařízení příjemci vašeho faxu.

 **POZNÁMKA:** Identifikátor TSID je v n kterých oblastech povinný.

10. Klepn te na tlačítko Další.

 **POZNÁMKA:** Pokud jste v kroku 6 povolili zařízení přijímat faxy, pokračujte kroky 11 až 15.

11. V okně Identifikace číslo volané stanice (CSID) zadejte do pole ID volané stanice (CSID) požadovanou hodnotu (zobrazí se pro potvrzení, že fax byl odeslán správnému příjemci).

12. Klepn te na tlačítko Další.

13. Chcete-li každý přijatý fax automaticky vytisknout, zaškrtn te v okně Možnosti sm rování políko Vytisknout zde. Pokud toto políko zaškrtnete, vyberte tiskárnu, na které se přijatý fax vytiskne.

 **POZNÁMKA:** Aby mohla tiskárna automaticky tisknout faxy, musí být zapnutá a připojená k počítači.

14. Chcete-li všechny faxy archivovat, zaškrtn te klepnutím políko Uložit kopii do složky.

15. Klepn te na tlačítko Další.

16. V poli Souhrn konfigurace zkontrolujte nastavení a klepn te na tlačítko Dokon it.

Nyní můžete odesílat a přijímat faxy.

## Odeslání kopie faxu pomocí aplikace Dell All-In-One Center

1. Ujist te se, že je počítačový modem připojen k funkční telefonní lince. Pokud využíváte širokopásmovou službu DSL na stejné telefonní lince, přes kterou faxujete, musíte mít instalovaný DSL filtr. Pro bližší informace se obraťte na svého poskytovatele služeb Internetu.
2. Vložte originální dokument.
3. Klepn te na tlačítko Start → Programy nebo Všechny programy → Tiskárny Dell → Dell All-In-One Printer 946.
4. Vyberte položku Dell All-In-One Center.

Spustí se aplikace Dell All-In-One Center.

5. Z rozbalovací nabídky Odeslat naskenovaný obrázek do: vyberte položku Soubor.
6. Klepn te na tlačítko Skenovat a uložte soubor na požadované místo.
7. Otevřete soubor, který jste právě naskenovali a uložili.
8. Klepn te na nabídku Soubor → Tisk

Otevře se dialogové okno Tisk.

9. V seznamu tiskáren zvolte položku Fax.
10. Klepněte na tlačítko OK nebo Vytisknout a postupujte podle pokynů na obrazovce.

## Odeslání elektronické kopie faxu pomocí Konzoly služby Fax nebo Správy služby Fax

1. Otevřete soubor a klepněte na nabídku Soubor → Tisk.

Otevře se dialogové okno Tisk.

2. V seznamu tiskáren zvolte položku Fax.
3. Klepněte na tlačítko OK nebo Vytisknout a postupujte podle pokynů na obrazovce.

## Přijímání faxu pomocí Konzoly služby Fax nebo Správy služby fax

1. Ujistěte se, že je počítačový modem připojen k funkční telefonní lince.
2. V nabídce Start klepněte postupně na položky Programy nebo Všechny programy → Příslušenství → Komunikace → Fax.
3. Klepněte na položku Konzola služby Fax nebo Správa služby Fax.

Pokud jste při konfiguraci Konzoly služby Fax nebo Správy služby fax zaškrtnuli políčko Povolit přijímání, můžete nyní přijímat faxy.

 **POZNÁMKA:** Zaškrtnutí volby Povolit přijímání umožní přijímat faxy, ale můžete se stát, že počítačový modem bude přijímat všechna telefonní volání a nebudete tedy dostávat hlasové zprávy.

## Prohlížení odeslaných a přijatých faxů pomocí Konzoly služby Fax nebo Správy služby fax

 **POZNÁMKA:** Pomocí Konzoly služby Fax lze zobrazit pouze faxy odeslané a přijaté pomocí Konzoly služby Fax.

1. Klepněte na tlačítko Start → Programy nebo Všechny programy → Příslušenství → Komunikace → Fax.
2. Klepněte na položku Konzola služby Fax nebo Správa služby Fax.

Zobrazí se následující složky:

- o Příchozí – faxy, které právě přijímáte

- o Přijaté faxy – faxy, které jste přijali
  - o Faxy k odeslání – faxy, které čekají na odeslání
  - o Odeslané faxy – faxy, které byly úspěšně odeslány
3. Vyberte složku Přijaté faxy, chcete-li zobrazit přijaté faxy, nebo složku Odeslané faxy, pokud chcete zobrazit odeslané faxy.

## Zobrazení stavu faxu pomocí Konzoly služby Fax nebo Správy služby fax

1. Klepněte na tlačítko Start → Programy nebo Všechny programy → Příslušenství → Komunikace → Fax.
2. Klepněte na položku Konzola služby Fax nebo Správa služby Fax.

Zobrazí se následující složky:

- o Přichozí – faxy, které právě přijímáte
  - o Přijaté faxy – faxy, které jste přijali
  - o Faxy k odeslání – faxy, které čekají na odeslání
  - o Odeslané faxy – faxy, které byly úspěšně odeslány
3. Klepněte na zvolenou složku.
  4. Vyberte v pravém podokně fax, jehož stav chcete zobrazit, a poté klepněte na tlačítko Podvolby nebo Vlastnosti.
  5. Klepněte na kartu Obecné a podívejte se na záložku Stav.
  6. Po skončení klepněte na tlačítko Zavřít.

---

## Změna nastavení faxu

### Použití ovládacího panelu

Pokud používáte tiskárnu jako standardní, samostatný fax, můžete změnit nastavení faxu pomocí nabídek režimu faxování na ovládacím panelu. Další informace o nastavení naleznete v části [Režim faxování](#).

### Použití nástroje pro nastavení tiskárny

Nástroj Nastavení tiskárny použijte, jestliže chcete nakonfigurovat nastavení tiskárny pro faxování z počítače.

1. Klepněte na tlačítko Start → Programy nebo Všechny programy → Tiskárny Dell → Dell AIO Printer 946.
2. Vyberte položku Nástroj Nastavení tiskárny.

 **POZNÁMKA:** Aby bylo použito nastavení zadané pomocí nástroje Nastavení tiskárny, musí být položka Povolit vybrána v podnabídce Nast. faxu hostitele režimu Nastavení na ovládacím panelu. Další informace najdete v části [Režim Nastavení](#).

## Karty okna Nastavení tiskárny

Na této kartě:	Můžete provádět tyto činnosti:
Odeslat	<ul style="list-style-type: none"><li>• Umožňuje zadat vaše jméno a faxové číslo.</li><li>• Umožňuje určit maximální odesílací rychlost a kvalitu tisku odchozích faxů.</li><li>• Umožňuje určit, zda chcete naskenovat celý dokument před vytvořením číslo.</li><li>• Umožňuje zvolit, zda bude během přenosu používána korekce chyb.</li><li>• Umožňuje určit, kdy se bude tisknout zpráva s ohledem o použití faxu.</li><li>• Umožňuje určit, kdy se bude tisknout zpráva s ohledem o použití faxu.</li></ul>
Přijmout	<ul style="list-style-type: none"><li>• Můžete vybrat, zda chcete tisknout zápatí (datum, čas a číslo stránky) na každou stránku.</li><li>• Umožňuje zadat, aby tiskárna buď automaticky přizpůsobila a vytiskla příliš velké faxy na jednu stránku, nebo aby zachovala velikost příliš velkého faxu a vytiskla ho na dvě stránky.</li><li>• Vybrat, zda fax přeposlat, nebo je vytisknout a pak přeposlat.</li><li>• Umožňuje správu blokových faxů.</li></ul>
Připojení/volba	<ul style="list-style-type: none"><li>• Můžete určit počet opakování pro opakovanou volbu a časový interval mezi jednotlivými pokusy k odeslání, pokud se fax nepovede odeslat napoprvé.</li><li>• Vybrat požadovaný formát telefonní linky (Pulsní, Tónová volba, Zaústěnou PBX).</li><li>• Umožňuje zadat předvolby.</li><li>• Můžete vybrat, jakým způsobem (ručně, v případě detekce tónu faxu, nebo automatickým způsobem po zazvonění) chcete odpovídat na přichozí hovory.</li><li>• Můžete zadat rozdílné vyzvánění, pokud je tato služba u telefonní linky aktivována.</li></ul>
Rychlá volba	Můžete přidat, vytvořit nebo upravovat seznam rychlé volby nebo skupinové rychlé volby.







## Rychlá volba

Pro snazší odesílání faxů je možné zadat až 99 čísel rychlé volby. Můžete uložit až 89 jednotlivých faxových čísel nebo 10 skupin až o 30 číslech.



## Vytvoření seznamu rychlé volby z ovládacího panelu

1. V hlavní nabídce přejděte pomocí tlačítek se šipkou vlevo a vpravo   na položku Fax, a pak

stiskněte tlačítko Výběr .



- Opakovaným stisknutím tlačítka se šipkou doprava  zobrazíte položku Telefonní seznam a potom stiskněte tlačítko Výběr .
- Opakovaným stisknutím tlačítka se šipkou doprava  zobrazíte položku Přidat a potom stiskněte tlačítko Výběr .
- Číslo rychlé volby je automaticky píázeno tiskárnou. Pokud chcete číslo rychlé volby změnit, přejděte pomocí tlačítek se šipkou vlevo a vpravo   nebo pomocí klávesnice na číslo rychlé volby, kterému chcete přidat kontakt.

 **POZNÁMKA:** Pro jednotlivé kontakty rychlé volby jsou k dispozici čísla 01 až 89.

- Když se na displeji zobrazí požadované číslo rychlé volby, zadejte pomocí klávesnice faxové číslo a stiskněte tlačítko Výběr .
- Zadejte jméno kontaktu pomocí klávesnice.
  - Najděte tlačítko s písmíci, která odpovídá požadovanému písmenu, a opakovaně jej stiskněte, až se zobrazí správné písmeno.
  - Stisknutím tlačítka se šipkou vpravo  se posunete na místo dalšího znaku, nebo pokejte dvě sekundy, až bude text přijat.

 **POZNÁMKA:** Chcete-li zadat mezeru mezi slovy, stiskněte tlačítko se šipkou vpravo  dvakrát.





- Předchozí kroky opakujte, dokud nezadáte celý text.





 **POZNÁMKA:** Znak můžete odstranit stisknutím tlačítka se šipkou vlevo .

- Stiskněte tlačítko Výběr .

Kontakt se uloží.

## Vytvoření seznamu skupinových voleb z ovládacího panelu



- V hlavní nabídce přejděte pomocí tlačítek se šipkou vlevo a vpravo   na položku Fax, a pak stiskněte tlačítko Výběr .
- Opakovaným stisknutím tlačítka se šipkou doprava  zobrazíte položku Telefonní seznam a potom stiskněte tlačítko Výběr .

3. Opakovaným stisknutím tlačítka se šipkou doprava  zobrazte položku **P** ídat a potom stiskněte tlačítko Výběr .
4. Číslo rychlé volby je automaticky píazeno tiskárnou. Pokud chcete zadat skupinu, přejděte pomocí tlačítek se šipkou vlevo a vpravo   nebo pomocí klávesnice na číslo rychlé volby skupiny, které chcete přidat kontakty.



 **POZNÁMKA:** Pro seznamy skupin jsou vyhrazena čísla 90 až 99.

5. Když se na displeji zobrazí požadované číslo rychlé volby, zadejte pomocí klávesnice první faxové číslo a stiskněte tlačítko Výběr .
6. Budete dotázáni, zda chcete zadat do této skupiny další číslo.

*Chcete-li přidat další číslo:*

- a. Opakovaným stisknutím tlačítka se šipkou doprava  zobrazte položku **Ano** a potom stiskněte tlačítko Výběr .
- b. Pomocí klávesnice zadejte další faxové číslo pro danou skupinu a potom stiskněte tlačítko Výběr .
- c. Postup opakujte, dokud nezadáte všechna faxová čísla (až 30) ve skupině.



*Nechcete-li přidat další číslo:*

Opakovaným stisknutím tlačítka se šipkou doprava  zobrazte položku **Ne** a potom stiskněte tlačítko Výběr .

7. Pomocí klávesnice zadejte název skupiny.
  - a. Najděte tlačítko s písmíci, která odpovídá požadovanému písmenu, a opakovaně je stiskněte, až se zobrazí správné písmeno.
  - b. Stisknutím tlačítka se šipkou vpravo  se posunete na místo dalšího znaku, nebo počkejte dvě sekundy, až bude text přijat.

 **POZNÁMKA:** Chcete-li zadat mezeru mezi slovy, stiskněte tlačítko se šipkou vpravo  dvakrát.

- c. Předchozí kroky opakujte, dokud nezadáte celý text.

 **POZNÁMKA:** Znak můžete odstranit stisknutím tlačítka se šipkou vlevo .

8. Stiskněte tlačítko Výběr .

Skupinový kontakt se uloží.

## Vytvoření seznamu rychlých nebo skupinových voleb z počítače



1. Klepněte na tlačítko Start → Programy nebo Všechny programy → Tiskárny Dell → Dell AIO Printer 946.
2. Vyberte položku Nástroj Nastavení tiskárny.

Otevře se okno nástroje Nastavení tiskárny.

3. Klepněte na kartu Rychlá volba.

Nová čísla přidáte do seznamu rychlé volby podle pokynů na kartě Rychlá volba.

## Používání seznamu rychlých voleb nebo skupinových voleb







1. V hlavní nabídce přejděte pomocí tlačítek se šipkou vlevo a vpravo   na položku Fax, a pak stiskněte tlačítko Výběr .
2. Pomocí klávesnice zadejte jedno- nebo dvoumístné číslo rychlé volby.

 **POZNÁMKA:** Jestliže zadáte číslo 1 až 99, tiskárna nejprve zkontroluje telefonní seznam, zda v něm existuje pro dané číslo rychlé volby kontakt. Je-li tomu tak, použije položku rychlé volby. Pokud kontakt neexistuje, tiskárna zavolá zadané číslo.

3. Stiskněte tlačítko Start .

---

## Ruční vytáčení faxu při poslechu telefonní linky (volání v zavěšeném stavu)

1. V hlavní nabídce přejděte pomocí tlačítek se šipkou vlevo a vpravo   na položku Fax, a pak stiskněte tlačítko Výběr .
2. Opakovaným stisknutím tlačítka se šipkou doprava  zobrazíte položku Volba se zavěšeným sluchátkem a potom stiskněte tlačítko Výběr .
3. Stisknutím tlačítka Výběr  se tiskárna vyvší.
4. Zadejte číslo, na které chcete odeslat fax.















Tiskárna bude vytá et ísla zadávaná pomocí klávesnice.





5. Až budete p ípraveni odeslat fax, stiskn te tlačítko Start .

---

## Opožd né odeslání faxu

1. Ujist te se, že je tiskárna zapnutá a p ípojená k funk ní telefonní lince.
2. Vložte originální dokument.
3. V hlavní nabídce p ejd te pomocí tlačítek se šipkou vlevo a vpravo   na položku Fax, a pak stiskn te tlačítko Výb r .
4. Opakovaným stisknutím tlačítka se šipkou doprava  zobrazte položku Opožd né odeslání faxu a potom stiskn te tlačítko Výb r .
5. Opakovaným stisknutím tlačítka se šipkou doprava  zobrazte položku zpožd ní do a potom stiskn te tlačítko Výb r .
6. Pomocí klávesnice zadejte požadovaný ás odeslání faxu a potom stiskn te tlačítko Výb r .
7. Pokud není tiskárna ve 24hodinovém režimu, budete dotázáni, zda se jedná o ás dop. nebo odp.. Pomocí tlačítek se šipkou vlevo a vpravo   p ejd te na požadované nastavení a potom stiskn te tlačítko Výb r .
8. Pomocí klávesnice zadejte íslo, na které chcete odeslat fax, a potom stiskn te tlačítko Výb r .
9. *Chcete-li p ídat další faxové íslo:*
  - a. Pomocí klávesnice zadejte další íslo, na které chcete odeslat fax, a potom stiskn te tlačítko Výb r .
  - b. Tento postup opakujte, dokud nezadáte všechna faxová ísla, na která chcete odeslat fax.

*Pokud chcete k výb ru kontaktu použít telefonní seznam:*

- a. Stiskn te tlačítko Výb r .
- b. Pomocí tlačítek se šipkou vlevo a vpravo   m žete procházet dostupné kontakty.
- c. Když se na displeji zobrazí požadovaný kontakt, stiskn te tlačítko Výb r .
- d. Tento postup opakujte, dokud neur íte všechny kontakty, na které chcete odeslat fax.

10. Stiskněte tlačítko Start .











V určený čas bude vytvořeno určené faxové číslo a fax bude odeslán. Pokud se nepodaří fax úspěšně odeslat, bude pokus o odeslání zopakován podle nastavení opakované volby.

---

## Blokování fax



Můžete zadat až 50 čísel pro blokování přichozích faxů. Jestliže tiskárna rozpozná přichozí fax z n kterého ze zadaných čísel, hovor je odpojen a na displeji se zobrazí zpráva Blokované číslo – hovor zastaven.

## Vytvoření seznamu blokováných fax

1. V hlavní nabídce přejděte pomocí tlačítek se šipkou vlevo a vpravo   na položku Fax, a pak stiskněte tlačítko Výběr .
2. Opakovaným stisknutím tlačítka se šipkou doprava  zobrazte položku Nastavení faxu a potom stiskněte tlačítko Výběr .
3. Opakovaným stisknutím tlačítka se šipkou doprava  zobrazte položku Blokování fax a potom stiskněte tlačítko Výběr .
4. Opakovaným stisknutím tlačítka se šipkou doprava  zobrazte položku Přidat a potom stiskněte tlačítko Výběr .
5. Pomocí klávesnice zadejte faxové číslo, ze kterého chcete blokovat faxy, a potom stiskněte tlačítko Výběr .
6. Pomocí klávesnice zadejte jméno kontaktu blokováného faxu.
  - a. Najděte tlačítko s číslicí, která odpovídá požadovanému písmenu, a opakovaně jej stiskněte, až se zobrazí správné písmeno.
  - b. Stisknutím tlačítka se šipkou vpravo  se posunete na místo dalšího znaku, nebo počkejte dvě sekundy, až bude text přijat.





 **POZNÁMKA:** Chcete-li zadat mezeru mezi slovy, stiskněte tlačítko se šipkou vpravo  dvakrát.

c. Předchozí kroky opakujte, dokud nezadáte celý text.



 **POZNÁMKA:** Znak můžete odstranit stisknutím tlačítka se šipkou vlevo .

7. Stiskněte tlačítko Výběr .

8. *Chcete-li zadat další číslo:*









- a. Opakovaným stisknutím tlačítka se šipkou doprava  zobrazíte položku **Ano** a potom stiskněte tlačítko Výběr .
- b. Pomocí klávesnice zadejte faxové číslo, ze kterého chcete blokovat faxy, a potom stiskněte tlačítko Výběr .
- c. Pomocí klávesnice zadejte jméno kontaktu blokováného faxu.
- d. Stiskněte tlačítko Výběr .

*Nechcete-li přidat další číslo:*

Opakovaným stisknutím tlačítka se šipkou doprava  zobrazíte položku **Ne** a potom stiskněte tlačítko Výběr . Položka blokováného faxu se uloží.



## Zapnutí funkce blokování fax

 **POZNÁMKA:** Chcete-li použít blokování faxů, musíte zadat, aby tiskárna přijala hovor při dvou nebo více zazvoněních, v položce *Odpověď na fax*, pokud. Další informace najdete v části [Další možnosti faxování](#).

1. V hlavní nabídce přejděte pomocí tlačítek se šipkou vlevo a vpravo   na položku **Fax**, a pak stiskněte tlačítko Výběr .
2. Opakovaným stisknutím tlačítka se šipkou doprava  zobrazíte položku **Nastavení faxu** a potom stiskněte tlačítko Výběr .
3. Opakovaným stisknutím tlačítka se šipkou doprava  zobrazíte položku **Zapnout/Vypnout** a potom stiskněte tlačítko Výběr .
4. Opakovaným stisknutím tlačítka se šipkou doprava  zobrazíte položku **Zapnuto** a potom stiskněte tlačítko Výběr .

Funkce blokování faxů je zapnuta.

## Blokování faxů bez ID volajícího

1. V hlavní nabídce přejděte pomocí tlačítek se šipkou vlevo a vpravo   na položku **Fax**, a pak stiskněte tlačítko Výběr .

2. Opakovaným stisknutím tlačítka se šipkou doprava ➤ zobrazte položku **Nastavení faxu** a potom stiskněte tlačítko **Výběr**.
3. Opakovaným stisknutím tlačítka se šipkou doprava ➤ zobrazte položku **Blok. ID** a potom stiskněte tlačítko **Výběr**.
4. Opakovaným stisknutím tlačítka se šipkou doprava ➤ zobrazte položku **Zapnuto** a potom stiskněte tlačítko **Výběr**.
5. Funkce blokování faxu je zapnuta.

Když tiskárna zjistí fax z přístroje se skrytým ID volajícího, spojení se přeruší.

# Popis softwaru

- [Použití aplikace Dell All-In-One Center](#)
- [Použití P edvoleb tisku](#)
- [Použití aplikace Dell Picture Studio](#)
- [Dell Ink Management System](#)
- [Odebrání a op tovná instalace softwaru](#)

Software tiskárny zahrnuje:

- Dell All-In-One Center – aplikace pro skenování, kopírování, faxování a tisk nov naskenovaných nebo d íve uložených dokument ů a obrázk ů
- P edvolby tisku – umož ůuje zm ěnit nastavení tiskárny
- Dell Picture Studio™ – aplikace pro správu, úpravy, prohlížení, tisk a p edvod fotografií nebo jiných typ ů obrázk ů
- Dell Ink Management System™ – zobrazí varování v p ípad ě, že v tiskárn ě dochází inkoust

---

## Použití aplikace Dell All-In-One Center



Aplikace Dell All-In-One Center zahrnuje tyto možnosti:

- Skenovat, kopírovat, faxovat a používat nástroje produktivity,
- vybrat umíst ění pro odeslání naskenovaných obrázk ů ,

- vybrat množství a barvu kopií,
- mít přístup k informacím o údržbě a řešení problémů,
- zobrazit náhled obrázků určených k tisku nebo kopírování,
- spravovat fotografie (kopírování do složek, tisk, tvůrčí kopírování).

Spuštění aplikace Dell All-In-One Center:

1. Klepněte na tlačítko Start → Programy nebo Všechny programy → Tiskárny Dell → Dell AIO Printer 946.
2. Vyberte položku Dell All-In-One Center.

Aplikace Dell All-In-One Center se skládá ze čtyř hlavních částí: Skenování a faxování, Kopírování, Nástroje produktivity a Náhled.

část:	funkčnosti:
Zobrazit náhled	<ul style="list-style-type: none"> <li>• Vybrat oblast náhledu, která má být skenována.</li> <li>• Zobrazení obrázku, který bude vytisknuto nebo zkopírováno</li> </ul>
Skenovat a faxovat	<ul style="list-style-type: none"> <li>• Vybrat program, do kterého budou odesílány naskenované obrázky</li> <li>• Vybrat typ skenovaného obrázku</li> <li>• Zvolit, jak bude naskenovaný dokument použit.</li> <li>• Vybrat funkci Odfaxovat.</li> <li>• Vybrat funkci Skenovat.</li> </ul> <p><b>POZNÁMKA:</b> Klepnutím na tlačítko Zobrazit další nastavení skenování zobrazíte všechna nastavení.</p>
Kopírování	<ul style="list-style-type: none"> <li>• zvolit množství a barvu kopií,</li> <li>• Vybrat nastavení kvality kopií</li> <li>• Vybrat velikost papíru</li> <li>• Nastavit velikost skenované oblasti.</li> <li>• Zesvětlení nebo ztmavení kopií (toto je možné provést také pomocí ovládacího panelu)</li> <li>• Zvětšení nebo zmenšení kopií</li> </ul> <p><b>POZNÁMKA:</b> Klepnutím na tlačítko Zobrazit další nastavení kopírování zobrazíte všechna nastavení.</p>
Nástroje produktivity	<ul style="list-style-type: none"> <li>• Faxování pomocí modemu počítače</li> <li>• Odeslání obrázku i dokumentu e-mailem</li> <li>• Opakování obrázku několikrát na jedné stránce</li> <li>• Zvětšení nebo zmenšení obrázku</li> <li>• Tisk obrázku jako plakátu složeného z více stránek</li> <li>• Uložení obrázku do počítače</li> <li>• Použití MagiChop k uložení více fotografií.</li> <li>• Úpravy textu nalezeného v naskenovaném dokumentu (OCR)</li> <li>• Úpravy obrázku v editoru fotografií</li> </ul>

Další informace získáte klepnutím na tlačítko Nápověda v aplikaci Dell All-In-One Center.

## Použití P edvoleb tisku

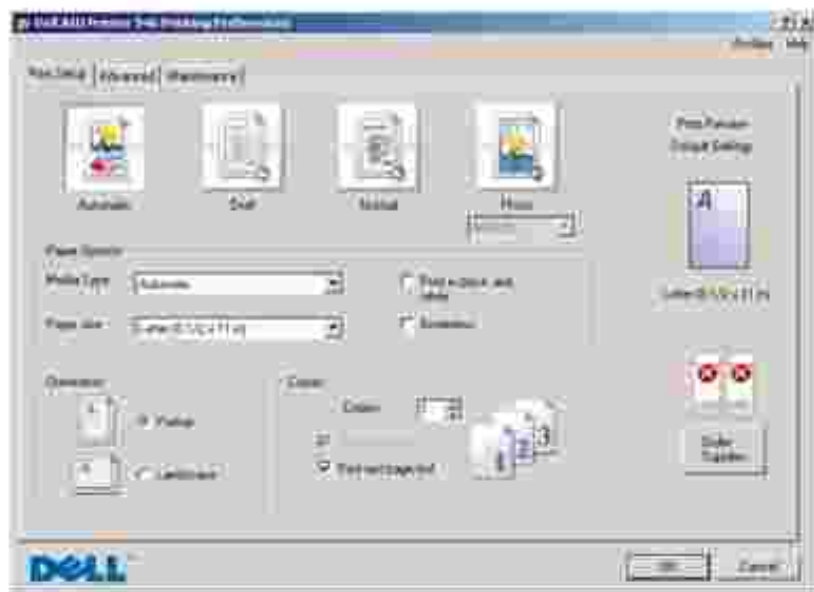

V okně P edvolby tisku můžete mít různé nastavení tiskárny. Nastavení tiskárny v okně P edvolby tisku můžete mít v závislosti na typu vytvářeného projektu.

Postup k oknu P edvolby tisku:

1. V otevřeném dokumentu klepněte postupně na příkazy Soubor → Tisk.

Otevře se dialogové okno Tisk.

2. Klepněte na tlačítko Vlastnosti, P edvolby, Možnosti nebo Nastavení (podle použitého programu nebo operačního systému).

Otevře se dialogové okno P edvolby tisku.

Otevření okna P edvolby tisku, pokud dokument není otevřený:

1. V systému *Windows XP* klepněte na tlačítko Start → Ovládací panely → Tiskárny a jiný hardware → Tiskárny a faxy.

V systému *Windows 2000* klepněte na tlačítko Start → Nastavení → Tiskárny.

2. Klepněte pravým tlačítkem na ikonu tiskárny a vyberte možnost P edvolby tisku.

 **POZNÁMKA:** Změny nastavení tiskárny provedené ve složce Tiskárny se stanou výchozím nastavením pro všechny programy.

## Karty okna P edvolby tisku

Karta	Možnosti
Nastavení tisku	Kvalita/rychlost – Zvolte Automaticky, Koncept, Normální nebo Foto podle požadované kvality výstupu. Koncept je volba pro nejrychlejší tisk, neměla by však být zvolena, pokud je instalována fotografická kazeta.
	Typ média – Umožňuje ručně nastavit typ papíru, nebo nechat tiskárnu zjistit typ automaticky.
	Velikost papíru – Zvolte velikost a typ papíru.
	Tisknout černobíle – Umožňuje tisknout barevné obrázky černobíle, aby se šetřilo inkoust v barevné kazetě.
	<b>POZNÁMKA:</b> Toto nastavení nelze vybrat, pokud jste vybrali možnost Použít barevnou kazetu pro veškerý černobílý tisk.
	Bez okraj – Toto políčko zaškrtnete, chcete-li tisknout fotografie bez okrajů.
	Orientace - Zvolte rozložení dokumentu na stránce. Můžete tisknout na výšku nebo na šířku.
Více kopií – Určete, jakým způsobem se má tisknout více kopií jedné tiskové úlohy: Skládané, Normální nebo Tisknout poslední stránku jako první.	
Rozšířené	Oboustranný tisk – Zvolte, pokud chcete tisknout na obě strany papíru.
	Rozvržení – Zvolte Normální, Nekonečný papír, Zrcadlově převrácený, Více stránek na list, Plakát, Kniha nebo Bez okrajů.
	Automatické zaostření obrazu — Po zvolení je automaticky vybrána nejlepší úroveň zaostření podle obsahu obrazu.
	Program pro zvýšení spokojenosti zákazníků společnosti Dell - Umožňuje přístup k informacím a změnu vašeho stavu v Programu pro zvýšení spokojenosti zákazníků společnosti Dell.
	Další možnosti – Umožňuje nastavení částí Režim vzhledu a Dokončení tisku.
Údržba	Instalace tiskových kazet
	Instalace tiskových kazet
	Vyrovnání tiskových kazet
	Vytisknout zkušební stránku
	Podpora sítí

## Použití aplikace Dell Picture Studio

V aplikaci Dell Picture Studio můžete prohlížet digitální fotografie a dozvíte se, jak je organizovat, vytvářet a tisknout. Aplikace Dell Picture Studio má dvě součásti:

- Paint Shop Photo Album 5



V nabídce Start klepněte postupně na položky Programy nebo Všechny programy → Dell Picture Studio 3 → Paint Shop Photo Album 5 → Paint Shop Photo Album 5.

- Paint Shop Pro Studio

V nabídce Start klepněte postupně na položky Programy nebo Všechny programy → Dell Picture Studio 3 → Paint Shop Pro Studio → Jasc Paint Shop Pro Studio.

---

## Dell Ink Management System

Při každém tisku úlohy se zobrazí okno pro tuto úlohu, ve kterém je zobrazen počet tiskových úloh, množství zbývajících inkoustů a počet stran, který je ještě možné pomocí kazety vytisknout. Počet zbývajících stran se začne zobrazovat až po vytištění prvních 50 stránek, kdy už jsou zabráněny určité tiskové zvyky, a je tak možný přesnější odhad. Počet zbývajících stran se mění v závislosti na typu dokončených tiskových úloh.

Při pokusu o tisk ve chvíli, kdy v kazetách dochází inkoust, se na obrazovce zobrazí varovná zpráva Dochází inkoust. Tato zpráva se potom bude zobrazovat při každém tisku, dokud nebude instalována nová inkoustová kazeta. Další informace o výměně inkoustových kazet jsou uvedeny v části [Výměna inkoustových kazet](#).

Při pokusu o tisk ve chvíli, kdy je jedna nebo obě inkoustové kazety prázdné, se na obrazovce zobrazí varovná zpráva Prázdňá kazeta. Pokud byste v tisku pokračovali, úloha se nemusí vytisknout správně.

Je-li černá inkoustová kazeta prázdná, můžete znovu tisknout z barevné kazety zvolením možnosti Dokončení tisku a klepnutím na tlačítko Pokračovat v tisku. Po zvolení položky Dokončení tisku a klepnutí na tlačítko Pokračovat v tisku je barevná kazeta použita pro každý černobílý tisk, dokud není černá kazeta vyměněna nebo není možnost zrušena v části Další možnosti, umístěné na kartě Rozšířená okna Předvolby tisku. Dialog Prázdňá kazeta se už nezobrazí až do chvíle, kdy je prázdná kazeta vyměněna. Zaškrtnutí políček Dokončení tiskuje při instalaci nové nebo jiné kazety automaticky zrušeno.



Pokud dochází inkoust v barevné inkoustové kazetě, můžete zvolit tisk barevných dokumentů v odstínech šedé: zvolte Dokončení tisku a potom klepněte na tlačítko Pokračovat v tisku. Vyberete-li volbu Dokončení tisku a klepněte na tlačítko Pokračovat v tisku, budou se veškeré barevné dokumenty tisknout černobíle, dokud nevyměníte barevnou tiskovou kazetu, nebo nezrušíte volbu v části Další možnosti, která se nachází na kartě Rozšířeného okna Předvolby tisku. Dialogové okno Prázdná kazeta se už nezobrazí až do chvíle, kdy je prázdná kazeta vyměněna. Zaškrtnutí políčka Dokončení tiskuje při instalaci nové nebo jiné kazety automaticky zrušeno.

---

## Odebrání a opětovná instalace softwaru

Pokud tiskárna nefunguje správně nebo pokud se při používání tiskárny zobrazí zpráva o problémech s komunikací, můžete odinstalovat a znovu nainstalovat software tiskárny.

1. Klepněte na tlačítko Start→Programy nebo Všechny programy→Tiskárny Dell→Dell AIO Printer 946.
2. Vyberte položku Odinstalovat tiskárnu Dell AIO Printer 946.
3. Postupujte podle pokynů na obrazovce počítače.
4. Restartujte počítač.
5. Vložte disk CD-ROM *Drivers and Utilities* a postupujte podle pokynů na obrazovce.

Pokud se nezobrazí instalační obrazovka:

- a. *V systému Windows XP* klepněte na tlačítko Start→Tento počítač.

*V systému Windows 2000* poklepejte na ploše na ikonu Tento počítač.

- b. Poklepejte na ikonu jednotky CD-ROM a potom poklepejte na soubor setup.exe.
- c. Poklepejte, až se zobrazí okno instalace softwaru, a klepněte buď na možnost Osobní instalace, nebo Síťová instalace.
- d. Postupujte podle pokynů na obrazovce a dokončete instalaci.

# Údržba inkoustových kazet

- [Vým na inkoustových kazet](#)
- [Vyrovnání inkoustových kazet](#)
- [\\_išt ní trysek inkoustové kazety](#)



**UPOZORN ĚN Ě:** P ed provedením jakékoli akce uvedené v této ásti si p e t te ást "VÝSTRAHA: BEZPE NOSTN Ě POKYNY" v *Uživatelské p íru ce*

Inkoustové kazety Dell jsou dostupné pouze prost ednictvím spole nosti Dell. Inkoustové kazety lze objednat p es Internet na adrese [www.dell.com/supplies](http://www.dell.com/supplies) nebo telefonicky. Informace o telefonickém objednání najdete v ásti "Objednání inkoustových kazet a p íslušenství" v *Uživatelské p íru ce*.

Spole nost Dell doporu uje používat do vaší tiskárny inkoustové kazety Dell. Spole nost Dell neposkytuje záruku na závady zp sobené použitím p íslušenství, ástí nebo komponent od jiných spole ností.

---

## Vým na inkoustových kazet

1. Zapn te tiskárnu.
2. Zvedn te jednotku tiskárny.



Pokud není tiskárna práv v ěinnosti, nosí inkoustových kazet se automaticky p esune a zastaví v zavád cí poloze.

3. Postupn stiskn te pá ku kazet a zvedn te ví ka kazet.



4. Vyjměte staré inkoustové kazety.



5. Uložte je do vzduchotěsného pouzdra (např. schránky dodané spolu s fotografickou kazetou) nebo je zlikvidujte.
6. Při instalaci nových inkoustových kazet odstraňte lepek a ochrannou pásku na dně a zadní části každé kazety.

 **POZNÁMKA:** Na obrázku je černá a barevná kazeta (používané pro normální tisk). K tisku fotografií používejte fotografickou kazetu (prodáváná samostatně) a barevnou kazetu.

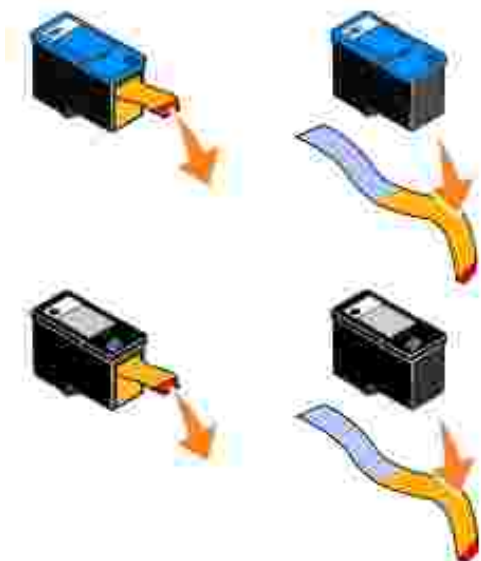

7. Vložte nové inkoustové kazety. Černá nebo fotografická inkoustová kazeta musí být správně umístěna v levé části nosiče a barevná kazeta v pravé části nosiče.



8. Zaklapněte víčko.



9. Zavěste jednotku tiskárny.



Automaticky se vytiskne stránka se vzorkem vyrovnání.

---



## Vyrovnání inkoustových kazet

Tiskárna automaticky vyrovná inkoustové kazety po jejich instalaci nebo výměně. Po zavěšení jednotky tiskárny se vytiskne stránka se vzorkem vyrovnání. Chcete-li zkontrolovat, zda jsou inkoustové kazety vyrovnány, je možné vytisknout stránku se vzorkem vyrovnání.

Kazety je nutné vyrovnat také v případě, že vytištěné znaky mají nesprávný tvar nebo nejsou zarovnané k levému okraji, případně svislé nebo rovné čáry jsou zvlněné.

Vyrovnání inkoustových kazet z ovládacího panelu:

1. Založte obyčejný papír. Podrobnější informace jsou uvedeny v části [Založení papíru](#).
2. V hlavní nabídce přejděte pomocí tlačítek se šipkou vlevo a vpravo  na položku údržba.

3. Stiskněte tlačítko Výběr .
4. Pomocí tlačítek se šipkou vlevo a vpravo  přejděte na položku Vyrovnání kazet.
5. Stiskněte tlačítko Výběr .

Vytiskne se modrá a černá stránka vyrovnání. Během tisku stránky budou kazety vyrovnány.

Po dokončení vyrovnání můžete stránku se vzorky vyrovnání vyhodit.

Chcete-li vyrovnat inkoustové kazety:

1. Založte obyčejný papír. Podrobnější informace jsou uvedeny v části [Založení papíru](#).
2. *V systému Windows XP* klepněte na tlačítko Start → Ovládací panely → Tiskárny a jiný hardware → Tiskárny a faxy.

*V systému Windows 2000* klepněte na tlačítko Start → Nastavení → Tiskárny.

3. Klepněte pravým tlačítkem myši na ikonu Dell AIO Printer 946.
4. Klepněte na možnost Předvolby tisku.

Otevře se dialogové okno Předvolby tisku.

5. Klepněte na kartu Údržba.
6. Klepněte na možnost Vyrovnání tiskových kazet.
7. Klepněte na tlačítko Tisk.

Vytiskne se modrá a černá stránka vyrovnání. Během tisku stránky budou kazety vyrovnány.

Po dokončení vyrovnání můžete stránku se vzorky vyrovnání vyhodit.







---

## ištění trysek inkoustové kazety

Pravděpodobně bude nutné vyčistit trysky tiskové kazety v následujících případech:

- Obrázky nebo černé plochy obsahují bílé pruhy.
- Tisk je rozmazaný nebo příliš tmavý.
- Barvy jsou vybledlé, případně se šáste nebo vůbec nevytisknou.
- Svislé čáry jsou zubaté nebo hrany vypadají kostrbaté.

Vy išt ní inkoustových kazet z ovládacího panelu:

1. Založte oby ejný papír. Podrobn jší informace jsou uvedeny v ásti [Založení papíru](#).
2. V hlavní nabídce p ejd te pomocí tlač ítek se šípkou vlevo a vpravo   na položku Údržba.
3. Stiskn te tlač ítko Výb r .
4. Pomocí tlač ítek se šípkou vlevo a vpravo   p ejd te na položku vy išt ní kazet.
5. Stiskn te tlač ítko Výb r .

Vytiskne se stránka išt ní. Po dokon ení tisku m žete stránku vyhodit.

išt ní trysek inkoustové kazety:

1. Založte oby ejný papír. Podrobn jší informace jsou uvedeny v ásti [Založení papíru](#).
2. *V systému Windows XP* klepn te na tlač ítko Start → Ovládací panely → Tiskárny a jiný hardware → Tiskárny a faxy.

*V systému Windows 2000* klepn te na tlač ítko Start → Nastavení → Tiskárny.

3. Klepn te pravým tlač ítkem myši na ikonu Dell™ All-In-One Printer 946.
4. Klepn te na možnost P edvolby tisku.

Otev e se dialogové okno P edvolby tisku.

5. Klepn te na kartu Údržba.
6. Klepn te na možnost Vy išt ní tiskových kazet .

Vytiskne se stránka išt ní. Po dokon ení tisku m žete stránku vyhodit.

7. Pokud se kvalita tisku nezlepšila, klepn te na tlač ítko Znovu vy istit.
8. Opakujte tisk dokumentu a podívejte se, zda se kvalita tisku zlepšila.

Nejste-li stále s kvalitou tisku spokojeni, ot ete trysky inkoustové kazety a poté vytiskn te dokument znovu.



# ešení problém

- [Problémy s instalací](#)
- [Obecné problémy](#)
- [Chybové zprávy](#)
- [Zlepšení kvality tisku](#)

Při ešení problém s tiskárnou postupujte podle těchto rad:

- Jestliže tiskárna nefunguje, zkontrolujte, zda je správně zapojena do elektrické zásuvky a připojena k počítači – pokud počítač používáte.
- Pokud se na displeji ovládacího panelu zobrazí chybová zpráva, zapište si její přesnou znění.

---

## Problémy s instalací

### Problémy s počítačem

Ověřte, zda je tiskárna kompatibilní s počítačem.

Tiskárna podporuje systémy Windows XP, Windows XP Professional x64 Edition a Windows 2000.

Ujistěte se, že jste tiskárnu i počítač zapnuli.

Zkontrolujte kabel USB.

- Ujistěte se, že je kabel USB pevně připojen k tiskárně i k počítači.
- Vypněte počítač, kabel USB znovu připojte podle plakátu *Instalace tiskárny* a restartujte počítač.

Pokud se instalační okno softwaru nezobrazí automaticky, nainstalujte software ručně.

1. Vložte disk CD-ROM *Drivers and Utilities*.
2. V systému *Windows XP* klepněte na tlačítko Start → Tento počítač.

V systému *Windows 2000* poklepejte na ploše na ikonu Tento počítač.

3. Poklepejte na ikonu jednotky CD-ROM a potom poklepejte na soubor *setup.exe*.
4. Poklepejte, až se zobrazí okno instalace softwaru, a klepněte na možnost *Osobní instalace* nebo *Síťová instalace*.
5. Postupujte podle pokynů na obrazovce a dokončete instalaci.

Zjistěte, zda je software tiskárny nainstalován.

Klepněte na tlačítko Start → Programy nebo Všechny programy → Tiskárny Dell.

Pokud se v seznamu programů nezobrazí položka Dell AIO Printer 946, software tiskárny není nainstalován. Nainstalujte software. Další informace naleznete v části [Odebrání a opětná instalace softwaru](#).

### Opravte problémy s komunikací mezi tiskárnou a počítačem.

- Odpojte kabel USB od tiskárny a počítače. Znovu kabel do tiskárny a počítače zapojte.
- Vypněte tiskárnu. Vypojte napájecí kabel tiskárny ze zásuvky. Znovu kabel zapojte do zásuvky a tiskárnu zapněte.
- Restartujte počítač.

### Nastavte vaši tiskárnu jako výchozí.

1. *V systému Windows XP* klepněte na tlačítko Start → Ovládací panely → Tiskárny a jiný hardware → Tiskárny a faxy.

*V systému Windows 2000* klepněte na tlačítko Start → Nastavení → Tiskárny.

2. Klepněte pravým tlačítkem myši na položku Dell AIO Printer 946 a vyberte možnost Nastavit jako výchozí tiskárnu.

### Tiskárna netiskne a tiskové úlohy čekají v tiskové frontě

Zkontrolujte, zda není tiskárna v počítači nainstalována vícekrát.

1. *V systému Windows XP* klepněte na tlačítko Start → Ovládací panely → Tiskárny a jiný hardware → Tiskárny a faxy.

*V systému Windows 2000* klepněte na tlačítko Start → Nastavení → Tiskárny.

2. Zkontrolujte, zda není tiskárna uvedena vícekrát.
3. Vytiskněte úlohu na každém z těchto cílů, abyste zjistili, která tiskárna je aktivní.
4. Danou tiskárnu nastavte jako výchozí tak, že na ikonu tiskárny klepnete pravým tlačítkem myši a vyberete příkaz Nastavit jako výchozí tiskárnu.
5. Ostatní kopie tiskárny odstraňte. Klepněte na název tiskárny pravým tlačítkem myši a vyberte příkaz Odstranit. Chcete-li zabránit tomu, aby složka Tiskárny obsahovala více výskytů tiskárny, vždy zapojte kabel USB do stejného portu USB, do kterého byla tiskárna zapojena předtím. Rovněž neinstalujte vícekrát software tiskárny z disku CD-ROM *Drivers and Utilities*.

## Problémy s tiskárnou

Ujist te se, že je napájecí kabel tiskárny pevně připojen do tiskárny a elektrické zásuvky.

Zkontrolujte, zda není tiskárna zastavena nebo pozastavena.

1. V systému Windows XP klepněte na tlačítko Start → Ovládací panely → Tiskárny a jiný hardware → Tiskárny a faxy.

V systému Windows 2000 klepněte na tlačítko Start → Nastavení → Tiskárny.

2. Klepněte pravým tlačítkem myši na ikonu tiskárny.
3. Zkontrolujte, zda není zaškrtnuto políčko Pozastavit tisk. Je-li zaškrtnuto políčko Pozastavit tisk, klepnutím zaškrtnutí zrušte.

Podívejte se, zda na tiskárně nesvítí kontrolka.

Další informace najdete v části [Chybové zprávy](#).

Zkontrolujte, zda jste inkoustové kazety správně instalovali a z každé odstranili přebytek a ochrannou pásku.

Zkontrolujte, zda je správně založený papír.

Další informace jsou uvedeny v části [Založení papíru](#).

Zkontrolujte, zda není k tiskárně připojen fotoaparát podporující standard PictBridge.

Další informace naleznete v části [Tisk fotografií z fotoaparátu podporujícího standard PictBridge](#).

## Obecné problémy

### Problémy s faxováním

Zkontrolujte, zda je ke konektoru faxu (**FAX** – konektor na levé straně) na zadní straně tiskárny připojena funkční telefonní linka.

Pokud používáte linku DSL nebo ISDN, ujist te se, že na telefonní lince, která je připojena zařízením ke konektoru ve zdí, používáte filtr pro digitální linky.

Další informace naleznete v části [Lze použít linku DSL \(Digital Subscriber Line\)?](#)

Zkontrolujte, zda je správně připojen zdroj napájení, telefon a záznamník.

Zkontrolujte, zda je správně nastaveno faxové číslo, kód země, datum a čas.

Ujist te se, že telefonní linka není využívána žádným dalším zařízením, například modemem pro vytáčené připojení k Internetu. Je-li tomu tak, počkejte s odesláním faxu, až druhé zařízením skončí svou činnost.

Zkontrolujte, zda je správně vložen originální dokument.

Další informace jsou uvedeny v části [Vkládání originálních dokumentů](#).

Zkontrolujte, zda není paměť plná. Nejprve vytočte číslo příjemce a potom naskenujte originální dokument po jednotlivých stránkách.

Zkontrolujte, zda je správně nastavena rychlá volba.

Zkontrolujte, zda tiskárna rozpozná oznamovací tón.

Zkontrolujte, zda je správně vložen papír.

Další informace jsou uvedeny v části [Založení papíru](#).

Zkontrolujte, zda není v tiskárně zablokovaný papír.

Další informace jsou uvedeny v části [Problémy s papírem](#).

## Problémy s papírem

Zkontrolujte, zda je správně založený papír.

Další informace jsou uvedeny v části [Založení papíru](#).

Používejte pouze papíry doporučené pro vaši tiskárnu.

Další informace naleznete v části [Pokyny pro tisková média pro vstupní zásobník papíru](#).

Při tisku více stránek založte menší množství papíru.

Další informace jsou uvedeny v části [Založení papíru](#).

Ujistěte se, že papír není pomačkaný, potrháný nebo poškozený.

Podívejte se, zda nedošlo k zablokování papíru.

*V blízkosti podavače ADF*

1. Zvedněte kryt podavače ADF umístěný vlevo od vstupního zásobníku podavače ADF.

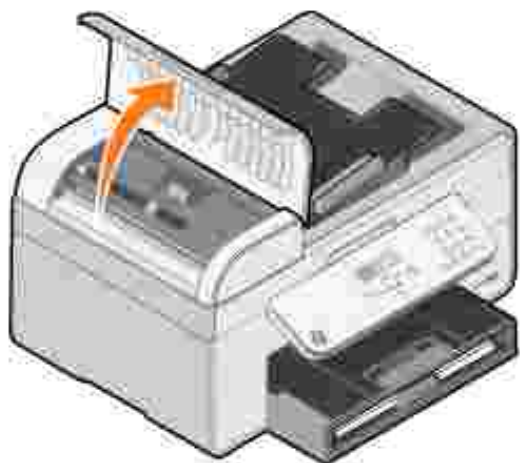

2. Papír pevně uchopte a opatrně vytáhněte z tiskárny.
3. Zavěste kryt podavače ADF.

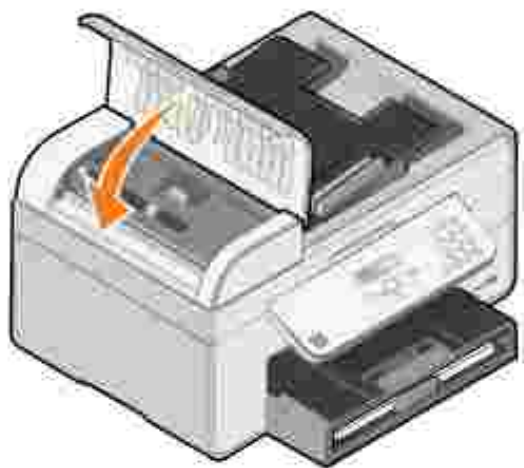

4. Stiskněte tlačítko Výběr .
5. Znovu odešlete tiskovou úlohu a vytiskněte chybné stránky.

*V blízkosti vstupního zásobníku papíru*

1. Zvedněte výstupní zásobník papíru.



2. Pevně uchopte papír a opatrně ho vytáhněte z tiskárny.
3. Spusťte výstupní zásobník papíru.
4. Stiskněte tlačítko Výběr .
5. Znovu odešlete tiskovou úlohu a vytiskněte chybné stránky.

*V blízkosti výstupního zásobníku papíru*

1. Zvedněte jednotku tiskárny.



2. Pevně uchopte papír a opatrně ho vytáhněte z tiskárny.
3. Zavřete jednotku tiskárny.
4. Stiskněte tlačítko Výběr .
5. Znovu odešlete tiskovou úlohu a vytiskněte chybné stránky.

*V blízkosti zadních dvířek*

1. Otevřete zadní dvířka.

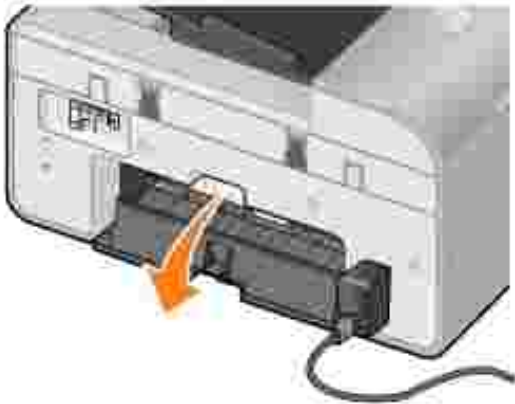

2. Papír pevně uchopte a opatrně vytáhněte z tiskárny.
3. Zavřete zadní dvířka.
4. Stiskněte tlačítko Výběr .
5. Znovu odešlete tiskovou úlohu a vytiskněte chybné stránky.

**Chcete-li zabránit zablokování nebo nesprávnému podávání papíru, dodržujte následující pokyny:**





- Umístěte tiskárnu na rovný povrch.
- Používejte papír doporučený pro inkoustové tiskárny.
- Papír do tiskárny nezasunujte násilím.
- Nevkládejte přílišné množství papíru.
- Vodicí lištu papíru posuňte tak, aby se dotýkala okraje papíru.
- Vyberte správnou velikost a typ papíru.

## Potíže se sítí

Pokud používáte s tiskárnou bezdrátovou síťovou kartu, ujistěte se, že máte nejnovější verzi firmwaru.

Nejnovější aktualizace a informace naleznete na webu [support.dell.com](http://support.dell.com).

## Chybové zprávy

Chybová zpráva:	Význam:	Řešení:
Uváznutí papíru	V tiskárně došlo k zablokování papíru.	Uvolněte zablokovaný papír a stiskněte tlačítko Výběr  . Další informace jsou uvedeny v části <a href="#">Problémy s papírem</a> .
Došel papír	Vstupní zásobník papíru je prázdný.	Vložte papír a potom stiskněte tlačítko Výběr  . Další informace jsou uvedeny v části <a href="#">Založení papíru</a> .
Nesprávná tisková kazeta	Některá z kazet má neplatné ID.	Vydejte kazety a nainstalujte barevnou, černou nebo fotografickou kazetu vhodnou pro tiskárnu. Další informace jsou uvedeny v části <a href="#">Vým na inkoustových kazet</a> .
Chybí tisková kazeta	Některá z kazet není nainstalována.	Nainstalujte barevnou, černou nebo fotografickou inkoustovou kazetu. Další informace jsou uvedeny v části <a href="#">Vým na inkoustových kazet</a> .
Pořadí tiskových kazet	Inkoustové kazety jsou nainstalovány v nesprávných nosičích.	Vyjměte a znovu nainstalujte inkoustové kazety do správných nosičů. Další informace jsou uvedeny v části <a href="#">Vým na inkoustových kazet</a> .
Zablokování nosiče	Došlo k zablokování nosiče kazet.	Uvolněte zablokovaný nosič inkoustové kazety a stiskněte tlačítko Výběr  .
Tisk není dokončen	Nosič inkoustové kazety se zastavil dříve, než byla použita všechna data.	Uvolněte zablokovaný nosič inkoustové kazety a stiskněte tlačítko Výběr  .
Zkrat tiskových kazet	Došlo ke zkratu inkoustové kazety.	Nainstalujte novou barevnou, černou nebo fotografickou inkoustovou kazetu. Další informace jsou uvedeny v části <a href="#">Vým na inkoustových kazet</a> .
Programování tiskových kazet	Tiskárna není schopna naprogramovat ID tiskové kazety.	Nainstalujte novou barevnou, černou nebo fotografickou inkoustovou kazetu. Další informace jsou uvedeny v části <a href="#">Vým na inkoustových kazet</a> .
Chyba černobílého TSR	V černé inkoustové kazetě byla zjištěna chyba.	Nainstalujte novou černou inkoustovou kazetu. Další informace jsou uvedeny v části <a href="#">Vým na inkoustových kazet</a> .
Chyba barvy TSR	V barevné inkoustové kazetě byla zjištěna chyba.	Nainstalujte novou barevnou inkoustovou kazetu. Další informace jsou uvedeny v části <a href="#">Vým na inkoustových kazet</a> .

Nesprávná parkovací pozice	Tiskárna nenalezla správnou parkovací pozici nosiče inkoustové kazety.	Uvolněte zablokovaný nosič inkoustové kazety a stiskněte tlačítko Výběr  .
Výběr kazety	ID tiskárny a ID inkoustové kazety se neshodují.	Nainstalujte novou barevnou, černou nebo fotografickou inkoustovou kazetu. Další informace jsou uvedeny v části <a href="#">Výměna inkoustových kazet</a> .

## Zlepšení kvality tisku

Pokud nejste spokojeni s kvalitou vytisknutých dokumentů, existuje několik způsobů, jak ji napravit:

- Použijte vhodný typ papíru. Například při tisku fotografií s fotografickou inkoustovou kazetou použijte fotografický papír Dell Premium Photo Paper.



**POZNÁMKA:** Papír Dell Premium Photo Paper nemusí být ve všech zemích k dispozici.

- Vyberte vyšší kvalitu tisku.

Postup nastavení vyšší kvality tisku:

1. V otevřeném dokumentu klepněte postupně na příkazy Soubor → Tisk.

Otevře se dialogové okno Tisk.

2. Klepněte na tlačítko Předvolby, Vlastnosti, nebo Možnosti (v závislosti na používaném programu a operačním systému).

Otevře se dialogové okno Předvolby tisku.

3. Na kartě Nastavení tisku zvolte vyšší kvalitu tisku.
4. Vytiskněte dokument znovu.
5. Pokud se kvalita tisku nezlepší, zkuste vyrovnat, popřípadě vyčistit inkoustové kazety. Podrobnější informace o vyrovnání jsou uvedeny v částech [Vyrovnání inkoustových kazet](#) a [Účistění trysek inkoustové kazety](#).

Další řešení naleznete na adrese [support.dell.com](http://support.dell.com).



# Specifikace tiskárny

- [Přehled](#)
  - [Požadované okolní podmínky](#)
  - [Spotřeba energie a požadavky](#)
  - [Možnosti faxování](#)
  - [Možnosti tisku a skenování](#)
  - [Podporované operační systémy](#)
  - [Specifikace a požadavky na paměť](#)
  - [Pokyny pro tisková média pro vstupní zásobník papíru](#)
  - [Kabely](#)
- 

## Přehled

Paměť	<ul style="list-style-type: none"><li>• 32 MB SDRAM</li><li>• 4 MB FLASH</li><li>• 2 MB Fax</li></ul>
Konektivita	Vysokorychlostní USB 2.0
Životnost tiskárny	<ul style="list-style-type: none"><li>• Tiskárna: 18 000 stran</li><li>• Skener: 18 000 naskenovaných dokument</li><li>• Automatický podavač ADF: 18 000 naskenovaných dokument</li></ul>

---

## Požadované okolní podmínky

### Teplota/Relativní vlhkost

Podmínka	Teplota	Relativní vlhkost (bez kondenzace)
Provoz	16 až 32 °C	8 až 80%
Uchovávání	1 až 60 °C	5 až 80%
Průprava	-2 až 70 °C	5 až 100%

---

## Spotřeba energie a požadavky

Jmenovité vstupní střídací napětí	110 V
Jmenovitý kmitočet	60 Hz
Minimální vstupní napětí AC	90 V
Maximální vstupní napětí AC	255 V
Maximální vstupní proud	0,39 A
Průměrná spotřeba energie	
Klidový režim	7 W
Provozní režim	14 W

## Možnosti faxování

Při skenování dokumentů určených k faxování bude použito rozlišení 100 dpi (bodů na palec). Faxovat lze černobílé dokumenty.

Pro správnou funkci faxu:

- Tiskárna musí být připojena k funkční telefonní lince.
- Tiskárna musí být připojena k počítači pomocí kabelu USB.

 **POZNÁMKA:** Pokud faxujete prostřednictvím telefonní linky připojené k DSL modemu, nainstalujte DSL filtr, abyste zabránili vzájemnému rušení se signálem analogového faxmodemu.

 **POZNÁMKA:** S modemem ISDN nebo kabelovým modemem nelze používat fax. ISDN a kabelové modemy *nejsou* faxmodemy a *nepodporují* faxování.

## Možnosti tisku a skenování

Tato tiskárna může skenovat v rozlišení od 72 to 19 200 dpi. Přestože tiskárna umožní toto rozlišení, doporučujeme používat přednastavená rozlišení.

Rozlišení tisku a skenování	Rozlišení skenování	Rozlišení tisku	
		Lesklý/foto papír	Všechna ostatní média
Koncept	150 x 150 ppi	600 x 600 dpi	300 x 600 dpi
Normální	300 x 300 ppi	1200 x 1200 dpi	600 x 600 dpi
Foto	600 x 600 ppi	4800 x 1200 dpi	1200 x 1200 dpi

# Podporované operační systémy

Tiskárna podporuje:

Windows XP Professional x64

Windows XP

Windows 2000

Informace o ovladačích kompatibilních se systémem Vista naleznete na webové stránce [www.support.dell.com](http://www.support.dell.com).

## Specifikace a požadavky na paměť

Operační systém musí splňovat minimální systémové požadavky.

Operační systém	Rychlost procesoru (Mhz)	RAM (MB)	Pevný disk
Windows XP Professional x64	AMD Athlon 64, AMD Opteron, Intel Xeon s podporou Intel EM64T nebo Intel Pentium 4 s podporou Intel EM64T	256	1,5 GB
Windows XP	Pentium II 300	128	500 MB
Windows 2000	Pentium II 233	128	500 MB

## Pokyny pro tisková média pro vstupní zásobník papíru

Typ média:	Podporované velikosti:	Založte nejvýše:
Obyčejný papír	<ul style="list-style-type: none"><li>• Letter: 8,5x11 palc (215,9x279,4 mm)</li><li>• A4: 8,27x11,69 palc (210,0x296,9 mm)</li><li>• Legal: 8,5x14 palc (215,9x355,6 mm)</li><li>• B5</li><li>• A5</li><li>• A6</li><li>• L</li><li>• 2L</li></ul>	100 list
Nekonečný papír	<ul style="list-style-type: none"><li>• Nekonečný Letter: 8,5x11 palc (215,9x279,4 mm)</li><li>• Nekonečný A4: 8,27x11,69 palce (210,0x296,9 mm)</li></ul>	20 list
Obálky	<ul style="list-style-type: none"><li>• Obálky 6 3/4: 3 1/4x6 1/2 palce</li><li>• Obálky 7 3/4: 3 7/8x7 1/2 palce</li></ul>	15 obálek

	<ul style="list-style-type: none"> <li>• Obálky 9: 3 7/8x8 7/8 palce</li> <li>• Obálky 10: 4 1/8x9 1/2 palce</li> <li>• Obálky Baronial 5 1/2: 4 3/8x5 3/4 palce</li> <li>• Obálky Baronial A2: 111x146 mm</li> <li>• Obálky B5: 176x250 mm</li> <li>• Obálky C5: 162x229 mm</li> <li>• Obálky C6: 114x162 mm</li> <li>• Obálky DL: 110x220 mm</li> <li>• Obálky Chokei 3: 120x235 mm</li> <li>• Obálky Chokei 4: 90x205 mm</li> <li>• Obálky Chokei 40: 90x225 mm</li> <li>• Obálky Kakugata 3: 216x277 mm</li> <li>• Obálky Kakugata 4: 197x267 mm</li> <li>• Obálky Kakugata 5: 190x240 mm</li> <li>• Obálky Kakugata 6: 162x229 mm</li> </ul>	
Pohlednice, registra ní karty, dopisnice nebo fotografické karty	<ul style="list-style-type: none"> <li>• Fotografické karty/dopisnice: 4x6 palc</li> <li>• Registra ní karty: 3x5 palc</li> <li>• Hagaki</li> </ul>	35 karet
Fotografický/lesklý nebo potahovaný papír	<ul style="list-style-type: none"> <li>• Letter: 8,5x11 palc (215,9x279,4 mm)</li> <li>• 4x6 palc</li> <li>• 5x7 palc</li> <li>• 8x10 palc</li> </ul>	75 list
Nažehlovací fólie	<ul style="list-style-type: none"> <li>• 8,5x11 palc (215,9x279,4 mm)</li> </ul>	25 nažehlovacích fólií
Pr hledné fólie	<ul style="list-style-type: none"> <li>• 8,5x11 palc (215,9x279,4 mm)</li> </ul>	75 pr hledných fólií
Štítky		35 list
Vlastní velikost papíru	<p>Papír musí mít následující rozm ry:</p> <ul style="list-style-type: none"> <li>• Ší ka: 3,0–8,5 palce (76,2x215,9 mm)</li> <li>• Délka: 5,0x14,0 palce (127,0x355,6 mm)</li> </ul>	100 list

## Kabely

Vaše tiskárna používá kabel USB (Universal Serial Bus) (prodává se samostatn ).



# Dodatek

- [Technická podpora společnosti Dell](#)
  - [Spojení se společností Dell](#)
  - [Záruka a poskytnutí náhrady](#)
- 

## Technická podpora společnosti Dell

Technická podpora s pomocí technika vyžaduje spolupráci a aktivní účast zákazníka v procesu řešení problémů. Zajišťuje obnovení výchozích nastavení operačního systému, softwaru a ovladačů hardwaru do podoby původních od společnosti Dell a ověření správné funkčnosti tiskárny a hardwaru nainstalovaného společnosti Dell. Kromě podpory, kterou poskytují techničtí pracovníci, je k dispozici i technická podpora online na stránkách technické podpory společnosti Dell. V některých případech je možné zakoupit i další možnosti technické podpory.

Společnost Dell poskytuje omezenou technickou podporu pro tiskárnu a jakýkoli software a periferní zařízení instalovaná společností Dell. Podporu pro software a periferní zařízení jiných výrobců poskytuje původní výrobce, a to včetně produktů zakoupených a/nebo instalovaných prostřednictvím služeb Software & Peripherals (DellWare), ReadyWare a Custom Factory Integration (CFI/DellPlus).

---

## Spojení se společností Dell

Technická podpora společnosti Dell je dostupná na adrese [support.dell.com](http://support.dell.com). Na stránce WELCOME TO DELL SUPPORT zvolte svůj region a vyplňte požadované údaje, abyste získali přístup k nástrojům nápovědy a informacím.

K elektronickému spojení se společností Dell můžete využít následující adresy:

- WWW  
[www.dell.com/](http://www.dell.com/)  
[www.dell.com/ap/](http://www.dell.com/ap/) (jen pro Asii a Tichomoří)  
[www.dell.com/jp/](http://www.dell.com/jp/) (jen pro Japonsko)  
[www.euro.dell.com](http://www.euro.dell.com) (jen pro Evropu)  
[www.dell.com/la/](http://www.dell.com/la/) (pro Latinskou Ameriku)
- Anonymní přenos pomocí FTP  
[ftp.dell.com/](ftp://ftp.dell.com/)  
Přihlaste se jako uživatel anonymous a jako heslo použijte svou e-mailovou adresu.
- Služba elektronické podpory  
[mobile\\_support@us.dell.com](mailto:mobile_support@us.dell.com)  
[support@us.dell.com](mailto:support@us.dell.com)  
[apsupport@dell.com](mailto:apsupport@dell.com) (jen pro Asii a Tichomoří)  
[support.jp.dell.com/jp/jp/tech/email/](mailto:support.jp.dell.com/jp/jp/tech/email/) (jen pro Japonsko)  
[support.euro.dell.com](mailto:support.euro.dell.com) (jen pro Evropu)

- Elektronická nabídková služba  
apmarketing@dell.com (jen pro Asii a Tichomo í)
- 

## Záruka a poskytnutí náhrady

Společnost Dell Inc. („Dell“) vyrábí hardwarové produkty ze součástí a komponent, které jsou nové nebo ekvivalentní s novými, v souladu se standardními postupy. Informace o záruce poskytované na tiskárnu společnosti Dell najdete v *Průvodci majitele*.

# Informace o licenci

Rezidentní software tiskárny obsahuje tyto součásti:

- Software vyvinutý společností Dell nebo jinou společností a podléhající jejich autorským právům,
- software modifikovaný společností Dell a licencovaný v souladu s ustanoveními licencí GNU General Public License verze 2 a Lesser General Public License verze 2.1,
- software poskytovaný s licencí a prohlášeními o záruce BSD,
- software zčásti založený na práci skupiny Independent JPEG Group.

Klepněte na název dokumentu, který si chcete prohlédnout:

- [Licence a záruční prohlášení BSD](#)
- [Licence GNU](#)

Software modifikovaný společností Dell s licencí GNU je poskytován zdarma. Smíte jej šířit anebo modifikovat v souladu s podmínkami výše uvedených licencí. Tyto licence vám neposkytují žádná práva na software tiskárny chráněný autorskými právy společnosti Dell nebo této strany.

Vzhledem k tomu, že software s licencí GNU, na kterém jsou modifikace společnosti Dell založeny, je poskytován bez záruky, na použití verze modifikované společnosti Dell se záruka také nevztahuje. Další informace o omezení záruky najdete ve zmíněných licencích.

Chcete-li získat soubory zdrojového kódu pro software s licencí GNU modifikovaný společností Dell, spusťte disk CD-ROM *Drivers and Utilities* dodaný s tiskárnou a klepněte na položku *Spojení se společností Dell* nebo vyhledejte informace v *Uživatelské příručce* v části *Spojení se společností Dell*.